

РЪКОВОДСТВО ЗА ВСЕКИДНЕВНИ СПРАВКИ

AWG 1112 /PRO - AWG 1112 S/PRO

Ръководство за експлоатация, преведено от английски език



БЛАГОДАРИМ ВИ, ЧЕ ЗАКУПИХТЕ ПРОДУКТ НА WHIRLPOOL.

За да получавате по-пълно обслужване, регистрирайте уреда си на www.whirlpool.eu/register

Преди да започнете да използвате уреда, прочетете внимателно ръководството "Здраве и безопасност при работа".



Преди да използвате пералната машина, е задължително да се свалят транспортните болтове.

За по-подробни инструкции за премахването им вижте Ръководството за монтаж.

ОПИСАНИЕ НА ПРОДУКТА

УРЕД

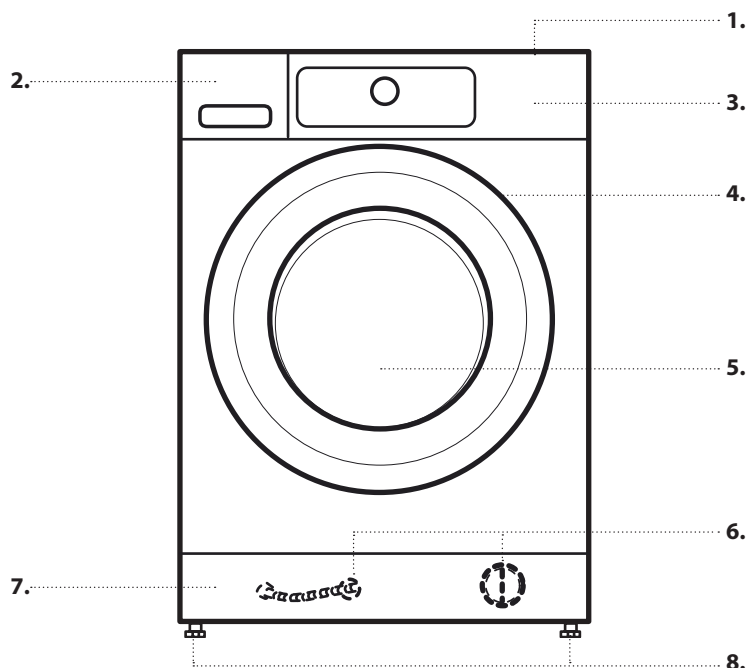

1. Работна повърхност
2. Дозатор за перилен препарат
3. Контролен панел
4. Дръжка на вратичката
5. Вратичка
6. Воден филтър/маркуч за аварийно източване (ако има) – зад цокъла –
7. Цокъл (подвижен)
8. Регулируеми крачета (4)

КОНТРОЛЕН ПАНЕЛ

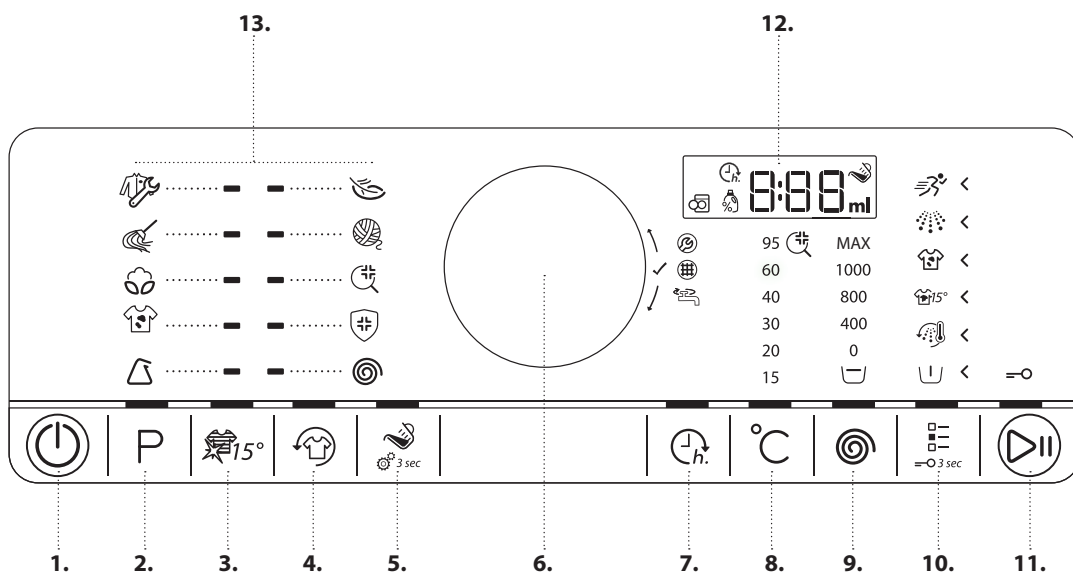

1. Бутон вкл./изкл. (Нулиране/Източване, ако се натисне и задържи)
2. Бутон "Програма"
3. Бутон „Colours 15°“
4. Бутон „Освежаващо завъртане“
5. Бутон "Помощ за дозиране"
6. Въртящ се бутон (Завъртете за избиране/натиснете за потвърждение)
7. Бутон „Отложен старт“
8. Бутон за температура
9. Бутон за скорост на центрофугиране
10. Бутон „Опции“ (блокиране на бутоните, ако се натисне и задържи)
11. Бутон "Старт/пауза"
12. Дисплей
13. Поле с програми

ДОЗАТОР ЗА ПЕРИЛЕН ПРЕПАРАТ

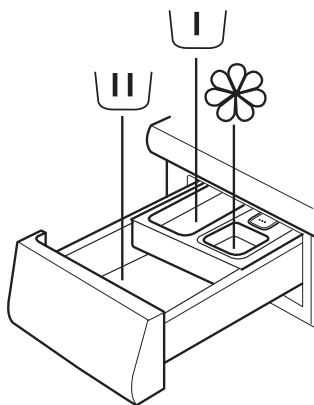

1. Отделение за основно пране

- Перилен препарат за основното пране
- Препарат за отстраняване на петна
- Омекотител за водата



2. Отделение за предпране

- Перилен препарат за предпране.



3. Отделение за омекотител

- Омекотител за тъкани
- Течен препарат за колосване



Наливайте омекотителя или препарата за колосване само до маркера „max“.

4. Бутон „Освобождение“

(Натиснете, за да извадите дозатора за перилния препарат, за да го почистите).



ПРЕПОРЪКИ ЗА ПЕРИЛНИ ПРЕПАРАТИ ЗА РАЗЛИЧНИ ВИДОВЕ ПРАНЕ

Бяло издръжливо пране	(студено – 95 °С)	Силни перилни препарати
Бяло деликатно пране	(студено – 40 °С)	Меки перилни препарати с избелващи вещества и/или добавки за яркост на цветовете
Светли/пастелни цветове	(студено – 60 °С)	Перилни препарати с избелващи вещества и/или добавки за яркост на цветовете
Ярки цветове	(студено – 60 °С)	Перилни препарати за цветно пране без избелващи вещества/добавки за яркост на цветовете
Черно/тъмни цветове	(студено – 60 °С)	Специални перилни препарати за черно/тъмно пране

УПОТРЕБА ЗА ПРЪВ ПЪТ

Вижте раздела за **ВСЕКИДНЕВНА УПОТРЕБА** за информация за това, как да избирате и стартирате програма.

ПЪРВИ ЦИКЪЛ

Когато включите пералната машина в контакта, тя ще се включи автоматично.

За да отстраните възможните остатъци от производствения процес:

- Изберете програмата "Памук" при температура от 95°C.

- Добавете малко количество силен перилен препарат в отделението за основно пране на дозатора за перилен препарат (максимум 1/3 от количеството, препоръчано от производителя на перилния препарат за леко замърсено пране)



- Стартирайте програмата **без да поставяте пране**.

ВСЕКИДНЕВНА УПОТРЕБА

Вижте Ръководството за употреба и поддръжка за повече информация за функциите / вижте последната страница за информация за това, как да получите ръководството за употреба и поддръжка

1. ЗАРЕДЕТЕ ПРАНЕТО

- Подгответе прането си съгласно препоръките в раздела „**СЪВЕТИ И ПРЕПОРЪКИ**“.
Уверете се, че джобовете са празни, закопчаванията са затворени и връзките са завързани.



- Отворете вратичката и заредете прането. Съблюдавайте максималните размери на зареждане, посочени в диаграмата на програмите.

2. ЗАТВОРЕТЕ ВРАТИЧКАТА

- Уверете се, че между стъклото на вратичката и гуменото уплътнение няма пране.



- Затворете вратичката, така че да чуете как щраква.

3. ОТВОРЕТЕ КРАНА НА ВОДАТА



4. ВКЛЮЧЕТЕ ПЕРАЛНАТА МАШИНА

- Натиснете бутона „Вкл./изкл.“, докато бутонът за програма светне. На контролния панел се появява анимация и уредът издава звук. Пералната машина вече е готова за работа.



5. ЗАДАЙТЕ ЖЕЛАНАТА ПРОГРАМА

РЕЖИМ С УПЪТВАНЕ — светлините на бутоните ще Ви насочват при задаването на програмата в следния ред: Избор на програма/температура/скорост на центрофугиране/опции. Веднага след като потвърдите избора си, като натиснете бутона, осветяването преминава към следващата стъпка.

• Избор на програма:

Уверете се, че бутонът на програмата свети.

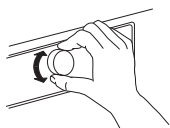

С помощта на въртящия се бутон изберете желаната програма. Индикаторът до избраната програма светва.

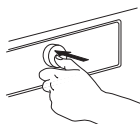

Потвърдете желаната програма, като натиснете въртящия се бутон.

• Променете температурата при необходимост

Ако искате да промените посочената на дисплея температура, се уверете, че бутонът за температура свети.

С помощта на въртящия се бутон изберете желаната температура, след което го натиснете, за да потвърдите.



• Променете скоростта на центрофугиране при необходимост

Ако искате да промените посочената на дисплея скорост на центрофугиране, се уверете, че бутонът за скорост на центрофугиране свети.

С помощта на въртящия се бутон изберете желаната скорост на центрофугиране или задържане на изплакването, след което го натиснете, за да потвърдите.

За повече информация вижте ОПЦИИ, ФУНКЦИИ И ИНДИКАТОРИ.



• Изберете опции при необходимост

Ако искате да изберете допълнителни опции, се уверете, че бутонът за опции свети. Избираемите опции за Вашата програма се показват от светещите стрелки ↵.

С помощта на въртящия се бутон изберете желаните опции.

Символът за избраната опция ще мига. Натиснете въртящия се бутон, за да потвърдите.

Някои опции/функции могат да се избират с натискане на бутона директно:



Вижте раздела ОПЦИИ, ФУНКЦИИ И ИНДИКАТОРИ за повече информация.

ИНДИВИДУАЛЕН РЕЖИМ

След като включите пералната машина, не е задължително да следвате РЕЖИМА С УПЪТВАНЕ.

Редът, в който избирате да зададете програмата си, зависи от Вас. За да направите настройка, първо натиснете съответния бутон, след което завъртете въртящия се бутон, за да изберете, и накрая го натиснете, за да потвърдите.

Диапазонът от температури, скорости на центрофугиране и опции зависи от избраната програма. Следователно се препоръчва да започнете с избора на програма.

6. ДОБАВЕТЕ ПРЕПАРАТ

- Ако **не** използвате функцията за помощ за дозиране, издърпайте дозатора за перилен препарат и налейте препарат (както и добавки/омекотител) сега; спазвайте препоръките за дозиране на опаковката на перилния препарат.



Ако сте избрали ПРЕДПРАНЕ или ОТЛОЖЕН СТАРТ, спазвайте препоръките в раздела ОПЦИИ, ФУНКЦИИ И ИНДИКАТОРИ. След това внимателно затворете дозатора за перилен препарат.

- Ако използвате **функцията „Помощ за дозиране“**, **добавете препарат по-късно**, след като стартирате програмата. Вижте раздела ОПЦИИ, ФУНКЦИИ И ИНДИКАТОРИ за повече информация.

- След добавяне на перилен препарат/добавки не отваряйте дозатора за перилен препарат, за да избегнете преливане.

7. СТАРТИРАЙТЕ ПРОГРАМАТА

- Натиснете и задръжте „Старт/Пауза“, докато бутонът светне и остане включен; програмата ще се стартира.



- Ако сте избрали „Помощ за дозиране“, пералната машина показва препоръчителното количество перилен препарат за прането Ви след началото на програмата. Следвайте инструкциите в раздела ОПЦИИ, ФУНКЦИИ И ИНДИКАТОРИ/Помощ за дозиране.

8. ПРОМЯНА НА НАСТРОЙКИТЕ НА РАБОТЕЩА ПРОГРАМА ПРИ НЕОБХОДИМОСТ

Можете все пак да промените настройките, докато дадена програма работи.

Промените ще се приложат, при условие че съответната фаза на програмата още не е завършила.

- Натиснете съответния бутон (например бутона „Скорост на центрофугиране“, за да промените скоростта на центрофугиране). Избраната стойност ще мига няколко секунди.
- Докато мига, можете да регулирате настройката, като завъртите въртящия се бутон. Ако стойността спре да мига, преди да сте я регулирали, натиснете отново бутона.
- Натиснете въртящия се бутон, за да потвърдите новата настройка. Ако не я потвърдите, новата настройка ще се потвърди автоматично: Тя ще спре да мига.

Програмата ще продължи автоматично.

За да промените настройките на работеща програма, можете също да направите следното:

- Натиснете „Старт/Пауза“ за поставяне на работещата програма на пауза.
- Променете настройките според желанията си.
- Натиснете „Старт/Пауза“ отново, за да възобновите програмата.

9. ПОСТАВЕНЕ НА ПАУЗА РАБОТЕЩА ПРОГРАМА И ОТВОРЕНЕ ВРАТИЧКАТА ПРИ НЕОБХОДИМОСТ

- Натиснете и задръжте „Старт/Пауза“ за поставяне на работещата програма на пауза.
- При условие че нивото на водата и/или температурата не са твърде високи, индикаторът за отворена врата светва. Можете да отворите вратичката, например за да добавите/извадите пране.
- Натиснете „Старт/Пауза“, за да възобновите програмата.



10. НУЛИРАНЕ НА РАБОТЕЩА ПРОГРАМА ПРИ НЕОБХОДИМОСТ

- Натиснете и задръжте бутона „Вкл./изкл.“, докато на дисплея се изпише „rES“.



Водата се източва, програмата завършва и вратичката се отключва.

11. ИЗКЛЮЧЕТЕ ПЕРАЛНАТА МАШИНА СЛЕД КРАЯ НА ПРОГРАМАТА

- На дисплея ще се изпише „End“ (Край) и индикаторът за отворена вратичка ще светне – можете да извадите прането си.



- Натиснете „Вкл./изкл.“, за да изключите пералната машина. Пералната машина ще се изключи автоматично след около четвърт час след края на програмата, за да пести енергия.
- Оставете вратичката отворена широко, така че вътрешността на пералната машина да изсъхне.



СЪВЕТИ И ПРЕПОРЪКИ

СОРТИРАЙТЕ ПРАНЕТО СПОРЕД

- Етикета за тип на тъканите/съвети за грижи (памук, смесени влакна, синтетика, вълна, за пране на ръка)
- Цвят (разделяйте цветните и белите дрехи, перете новите цветни изделия отделно)
- Деликатни (перете дребните изделия – като найлонови чорапогачи – и изделията с телени копчета – като сутиени – в торбичка от плат или калъфка за възглавница с цип).

ИЗПРАЗВАЙТЕ ВСИЧКИ ДЖОБОВЕ

- Предмети като монети или запалки е възможно да повредят прането Ви, както и барабана.

ЕТИКЕТИ ЗА ГРИЖИ

Температурата в символа на леген за пране посочва максималната възможна температура за пране на изделието.



Нормално механично въздействие



Понижено механично въздействие



Много понижено механично въздействие



Само за ръчно пране



Да не се пере

ПОЧИСТВАЙТЕ ВОДНИЯ ФИЛТЪР РЕДОВНО

- Това го предпазва да не се задръства, което може да доведе до това оттичащата се вода да не може да се изпомпва навън. Вижте раздела ГРИЖИ И ПОДДРЪЖКА/„Почистване на водния резервоар“ в ръководството за употреба и поддръжка.

ИКОНОМИИ И ГРИЖА ЗА ОКОЛНАТА СРЕДА

- За най-добро използване на електроенергия, вода, перилен препарат и време използвайте препоръчаните максимални количества на зареждане за програмите, както е посочено в диаграмата за програмите.
- Не превишавайте дозите за перилен препарат, посочени в инструкциите на производителя. Използвайте функцията за помощ за дозиране.
- Пестете енергия, като използвате програма за пране при 60 °C вместо при 95 °C или програма за пране при 40 °C вместо при 60 °C.
- Пестете енергия и време, като избирате висока скорост на центрофугиране, за да намалите количеството вода в прането преди употреба на барабанна сушилня.

ДИАГРАМА НА ПРОГРАМИТЕ

Програма	Икони за грижи	Етикети за грижи	Температура	Макс. зареждане (Kg)	Избираеми чрез бутона "Опции"					Избираеми директно				Центрофугиране		Перилен препарат и добавки			
					Предпране	Горещо завършване	Био петна 15	Тежки замърсявания	Интенз. изплакване	Бърза	Colours 15°	Освежаващо завъртане	Помощ за дозиране	Отложен старт	Макс. скорост на центрофугиране (об./мин)	Задържане изплакване	Предпране	Основно пране	Омекотител
РАБОТНИ ДРЕХИ			Студено/95 °C	макс.	<input checked="" type="checkbox"/>	<input checked="" type="checkbox"/>	<input checked="" type="checkbox"/>	<input checked="" type="checkbox"/>	<input checked="" type="checkbox"/>	<input checked="" type="checkbox"/>	<input checked="" type="checkbox"/>	<input checked="" type="checkbox"/>	<input checked="" type="checkbox"/>	<input checked="" type="checkbox"/>	макс.	<input checked="" type="checkbox"/>	<input type="checkbox"/>	<input checked="" type="checkbox"/>	<input type="checkbox"/>
ПОДОЧИСТАЧКИ И КЪРПИ			Студено/60 °C	6,0	<input checked="" type="checkbox"/>	<input checked="" type="checkbox"/>	<input checked="" type="checkbox"/>	<input type="checkbox"/>	<input checked="" type="checkbox"/>	<input checked="" type="checkbox"/>	<input checked="" type="checkbox"/>	<input checked="" type="checkbox"/>	<input checked="" type="checkbox"/>	<input checked="" type="checkbox"/>	макс.	<input checked="" type="checkbox"/>	<input type="checkbox"/>	<input checked="" type="checkbox"/>	<input type="checkbox"/>
ПАМУК			Студено/60 °C	макс.	<input checked="" type="checkbox"/>	<input checked="" type="checkbox"/>	<input checked="" type="checkbox"/>	<input checked="" type="checkbox"/>	<input checked="" type="checkbox"/>	<input checked="" type="checkbox"/>	<input checked="" type="checkbox"/>	<input checked="" type="checkbox"/>	<input checked="" type="checkbox"/>	<input checked="" type="checkbox"/>	макс.	<input checked="" type="checkbox"/>	<input type="checkbox"/>	<input checked="" type="checkbox"/>	<input type="checkbox"/>
БЕЗ ПЕТНА БЪРЗА			40°C	5,5	<input checked="" type="checkbox"/>	<input type="checkbox"/>	<input type="checkbox"/>	<input type="checkbox"/>	<input type="checkbox"/>	<input type="checkbox"/>	<input type="checkbox"/>	<input checked="" type="checkbox"/>	<input checked="" type="checkbox"/>	<input checked="" type="checkbox"/>	макс.	<input checked="" type="checkbox"/>	<input type="checkbox"/>	<input checked="" type="checkbox"/>	<input type="checkbox"/>
СИНТЕТИЧНИ			Студено/60 °C	4,0	<input checked="" type="checkbox"/>	<input type="checkbox"/>	<input checked="" type="checkbox"/>	<input checked="" type="checkbox"/>	<input checked="" type="checkbox"/>	<input checked="" type="checkbox"/>	<input checked="" type="checkbox"/>	<input checked="" type="checkbox"/>	<input checked="" type="checkbox"/>	<input checked="" type="checkbox"/>	макс.	<input checked="" type="checkbox"/>	<input type="checkbox"/>	<input checked="" type="checkbox"/>	<input type="checkbox"/>
ДЕЛИКАТНИ			Студено/40 °C	3,0	<input checked="" type="checkbox"/>	<input type="checkbox"/>	<input type="checkbox"/>	<input type="checkbox"/>	<input type="checkbox"/>	<input checked="" type="checkbox"/>	<input checked="" type="checkbox"/>	<input checked="" type="checkbox"/>	<input checked="" type="checkbox"/>	<input checked="" type="checkbox"/>	1000	<input checked="" type="checkbox"/>	<input type="checkbox"/>	<input checked="" type="checkbox"/>	<input type="checkbox"/>
ВЪЛНА			Студено/40 °C	2,0	<input type="checkbox"/>	<input type="checkbox"/>	<input type="checkbox"/>	<input type="checkbox"/>	<input type="checkbox"/>	<input checked="" type="checkbox"/>	<input checked="" type="checkbox"/>	<input checked="" type="checkbox"/>	<input checked="" type="checkbox"/>	<input checked="" type="checkbox"/>	1000	<input checked="" type="checkbox"/>	<input type="checkbox"/>	<input checked="" type="checkbox"/>	<input type="checkbox"/>
ХИГИЕНА			95°C	макс.	<input checked="" type="checkbox"/>	<input type="checkbox"/>	<input type="checkbox"/>	<input type="checkbox"/>	<input type="checkbox"/>	<input type="checkbox"/>	<input checked="" type="checkbox"/>	<input checked="" type="checkbox"/>	<input checked="" type="checkbox"/>	<input checked="" type="checkbox"/>	макс.	<input checked="" type="checkbox"/>	<input type="checkbox"/>	<input checked="" type="checkbox"/>	<input type="checkbox"/>
АНТИАЛЕРГИЧНА			60°C	6,0	<input checked="" type="checkbox"/>	<input type="checkbox"/>	<input type="checkbox"/>	<input type="checkbox"/>	<input type="checkbox"/>	<input type="checkbox"/>	<input checked="" type="checkbox"/>	<input checked="" type="checkbox"/>	<input checked="" type="checkbox"/>	<input checked="" type="checkbox"/>	макс.	<input checked="" type="checkbox"/>	<input type="checkbox"/>	<input type="checkbox"/>	<input type="checkbox"/>
ЦЕНТРОФУГИРАНЕ			—	макс.	<input type="checkbox"/>	<input type="checkbox"/>	<input type="checkbox"/>	<input type="checkbox"/>	<input checked="" type="checkbox"/>	<input type="checkbox"/>	<input checked="" type="checkbox"/>	<input type="checkbox"/>	<input checked="" type="checkbox"/>	макс.	<input type="checkbox"/>	<input type="checkbox"/>	<input type="checkbox"/>	<input type="checkbox"/>	<input type="checkbox"/>

Избираемо/опционално
 - Не е избираемо/приложимо
 ● Необходимо е дозиране
 ○ Опционално дозиране

ПРОГРАМИ

Следвайте препоръките на етикетите за грижи на прането. Не избирайте опции, които са предварително зададени, за да сте сигурни, че програмата работи оптимално.

РАБОТНИ ДРЕХИ

Замърсени работни дрехи, направени от устойчив памучен плат или смес от памук и изкуствени нишки. Опциите "Предпране" и "Интензивно изплакване" са предварително зададени при тази програма - така тя е оптимизирана за постигане на най-добри резултати при почистване. За изключително замърсени дрехи препоръчваме да ги изтръскате старателно, преди да ги поставите в пералната машина. Ако желаете, можете да използвате препарат за премахване на петна на основата на кислород.



СИНТЕТИЧНИ

Нормално замърсено пране от изкуствени влакна или памучни смеси.



ДЕЛИКАТНИ

Фино пране от деликатни тъкани, което се нуждае от внимателно боравене.



ВЪЛНА/ РЪЧНО ПРАНЕ

Вълнени изделия, обозначени със знака Woolmark и идентифицирани като подходящи за пране в перална машина, както и тъкани от коприна (спазвайте насоките на етикета за грижи!), лен, вълна и вискоза, обозначени като „само за ръчно пране“.



ПОДОЧИСТАЧКИ И КЪРПИ

Нормално до силно замърсени кърпи за почистване, подочистачки, хавлиени кърпи и подобни, подходящи за пране, с тип на тъканта издръжлив памук. Интензивна програма за пране с предпране; добавете перилен препарат и в отделението за предпране на дозатора, ако замърсяването е силно.



ХИГИЕНА

Специално разработена програма, която доставя максимална хигиена при изпиране, с гаранция, че вашето пране е запазено и хигиенизирано.



ПАМУК (Антибактериална)

Нормално до силно замърсени издръжливи памучни и ленени изделия.



АНТИАЛЕРГИЧНА

Използвайте тази програма за премахване на основни алергени като полен, акари, кучешки и котешки косми.



БЕЗ ПЕТНА БЪРЗА

Тази програма е идеална за изпиране на най-упоритите петна за 1 час. Подходяща е за смесени тъкани и цветно пране, с грижа за дрехите ви по време на пране.



ЦЕНТРОФУГИРАНЕ

Отделна програма за интензивно центрофугиране. За издръжливо пране.



ДАНИИ ЗА ПОТРЕБЛЕНИЕТО

Тези данни може да се различават при ежедневното използване поради различните условия на входната температура на водата, налягането на водата и др.

ПРОГРАМА	ТЕМПЕРАТУРА (°C)	ЗАРЕЖДАНЕ (KG)	ВОДА (L)	ЕНЕРГИЯ (КВЧ)	ПРИБЛИЗИТЕЛНА ПРОДЪЛЖИТЕЛНОСТ НА ПРОГРАМАТА (Ч:МИН)		ПРИБЛ. СЪДЪРЖАНИЕ НА ОСТАТЪЧНА ВЛАЖНОСТ (%)
					БЕЗ „БЪРЗО“	С „БЪРЗО“	
РАБОТНИ ДРЕХИ	60	11,0 (макс.)	110	1,70	02:25	01:55	53
ПОДОЧИСТАЧКИ И КЪРПИ	60	6,0	90	1,50	01:50	01:35	53
БЕЗ ПЕТНА БЪРЗА	40	5,5	27	0,17	01:00	--	59
ХИГИЕНА	95	11,0 (макс.)	126	3,50	03:15	--	59
АНТИАЛЕРГИЧНА	60	6,0	183	1,61	03:40	--	59
ПАМУК	60	11,0 (макс.)	126	2,00	02:55	01:55	59
ПАМУК	40	11,0 (макс.)	100	1,70	03:50	02:10	59
СИНТЕТИЧНИ	40	4,0	60	0,80	02:40	01:20	39

Стойности, измерени в нормални условия в съответствие с IEC/EN 60456. Стойностите за вода, енергия и остатъчно съдържание на влага се отнасят за настройката по подразбиране на програмите, без опции.

Потреблението на енергия в изключен режим е 0,25 W/в режим на оставена включена е 0,25 W.

* Продължителност, посочена след отчитане на натоварването

макс. = максимален капацитет за натоварване на пералната машина

ОПЦИИ, ФУНКЦИИ И ИНДИКАТОРИ

ОПЦИИ, които са директно избираеми с натискане на съответния бутон

Colours 15°

Допринася за запазването на цветовете на прането, като ги пере със студена вода (15 °C). Спестява енергия, използвана за загряване на водата, като същевременно осигурява добри резултати от прането. Подходяща за леко замърсени цветни дрехи без петна. Не може да се избира за 95°C.



Освежаващо завъртане

Допринася за запазването на свежестта на прането Ви, ако не можете да го извадите от машината веднага след края на програмата. Пералната машина ще започне да завърта прането периодично след края на програмата. Това продължава около 6 часа след края на програмата за пране. Можете да го спрете по всяко време с натискане на произволен бутон; вратичката се отключва и можете да извадите прането.



Помощ за дозиране

Допринася за дозиране на правилното количество перилен препарат за количеството пране. Преди да използвате тази опция:



Концентрацията на предлаганите на пазара перилни препарати се различава значително. Поради тази причина регулирайте пералната машина според количествата препарати, които използвате.

В допълнение проверете дали предварително настроеното ниво на твърдост на водата (мека) за машината съответства на местното ниво на твърдост на водата и регулирайте при необходимост (вж „Помощ за дозиране“ в „Ръководството за употреба и поддръжка“).

1) Изберете помощ за дозиране:

След като изберете програмата и опциите, натиснете бутона „Помощ за дозиране“; символът за помощ за дозиране светва на дисплея.

2) Стартирайте програмата:

Стартирайте програмата, като натиснете „Старт/Пауза“. – Барабанът ще се завърти, за да установи количеството на прането; след това дисплеят ще покаже препоръчителното количество перилен препарат в ml.



3) Добавете перилен препарат:

Издадете дозатора за перилен препарат и налейте посоченото на дисплея количество перилен препарат в отделението за основно пране на дозатора за перилен препарат.



Ако сте избрали опцията „Предпране“ и искате да добавите перилен препарат и за нея, налейте половината от посоченото количество препарат в отделението за предпране в допълнение към пълното количество, което вече сте налили в отделението за основно пране.

Вместо да наливате перилен препарат в дозатора, можете да го добавяте директно в барабана в топка за перилен препарат. За програми с предпране: Перилният препарат за предпране може да се поставя в барабана, препаратът за основното пране трябва да се поставя в отделението за основно пране на дозатора. В този случай използвайте прах за пране за основното пране, за да сте сигурни, че ще остане в дозатора до началото на фазата на основното пране. След като добавите перилния препарат, затворете дозатора (или вратичката).

4) Натиснете и задръжте „Старт/пауза“, за да възобновите програмата.

ОПЦИИ, които са избираеми чрез бутона



Предпране

Допринася за почистването на силно замърсено пране, като добавя фаза на предпране към избраната програма за пране.



За силно замърсено пране, например с пясък или мръсни частици.

Удължава програмата с около 20 минути.

Добавете перилен препарат и в отделението за предпране на дозатора или директно в барабана. Използвайте прах за пране за основното пране, за да сте сигурни, че препаратът ще остане в дозатора до началото на фазата на основното пране. Тази опция е предварително зададена за програми „Работни дрехи“ и „Подочистачки и кърпи“. За оптимизиране на резултата от прането се препоръчва да не премахвате избора на „Предпране“ за тези програми.

Горецо завършване

Програмата завършва с фаза на топло изплакване.

Отпуска нишките в прането, което създава комфортно усещане за топлина при изваждане скоро след края на програмата.



Петна 15

Допринася за премахване на всички видове петна, освен мазнина/масло.



Програмата започва с фаза за пране със студена вода. Удължава програмата с около 10 минути.

При упорити петна се препоръчва предварително третиране. Не може да се избира за 95°C.

Тежки замърсявания

Допринася за почистването на силно замърсено пране с петна, като оптимизира ефективността на добавките за отстраняване на петна.



Добавете съответно количество добавка в прането за премахване на петна (прах) в отделението за основно пране заедно с Вашия перилен препарат (само на прах). Може да удължи програмата с до 15 минути.

Подходяща за употреба с препарати за отстраняване на петна на базата на кислород и избелващи средства. **Не трябва да се използват избелващи препарати с хлор и перборат.**

Интензивно изплакване

Допринася за избягването на остатъци от перилен препарат, като удължава фазата на изплакване. Особено подходяща за бебешко пране, за лица, страдащи от алергии, и за области с мека вода.



Бързо

Позволява по-бързо пране.

Препоръчва се само за леко замърсено пране. Не може да се избира за 95°C.



ФУНКЦИИ

Задържане на изплакването (опция на бутона „Центрофугиране“)

Изключва автоматичното центрофугиране на прането в края на програмата. Прането остава във водата от последното изплакване и програмата на продължава. Подходяща за деликатно пране, което не е подходящо за центрофугиране или което следва да се центрофугира при по-ниска скорост. Не е подходяща за коприна. За да завършите функцията „Задържане изплакване“, изберете между:

- **източване на водата без центрофугиране:** завъртете ключа, за да изберете скорост на центрофугиране „0“, след което натиснете „Старт/Пауза“: Водата ще се източи и програмата ще завърши
- **центрофугиране на прането:** скоростта на центрофугиране по подразбиране мига – стартирайте цикъла за центрофугиране, като натиснете „Старт/Пауза“.
Или изберете различна скорост на центрофугиране, като завъртите ключа, натиснете за потвърждение и натиснете „Старт/Пауза“.



Отложен старт

Измества стартирането на програмата Ви до по-късен час.



Не използвайте течни препарати за тази функция.

- Изберете програма, температура и опции.
- Натиснете бутона „Отложен старт“ – символът за отложен старт мига на дисплея.
- Завъртете ключа, за да изберете отлагане до 23 часа, което ще се покаже на дисплея. Потвърдете с натискане на ключа.
- Натиснете „Старт/Пауза“ – започва обратното броене за отлагането. Двоеточието на дисплея мига. Вратичката се заключва.
- Ако сте избрали помощ за дозиране: Когато натиснете „Старт/Пауза“, пералната машина изчислява препоръчителното количество перилен препарат. Добавете перилен препарат съгласно посоченото на дисплея (вж. „Помощ за дозиране“). Натиснете „Старт/Пауза“ отново, за да стартирате обратното броене за избрания период на отлагане.
- След достигане на времето за отлагане, пералната машина се стартира автоматично. Тогава на дисплея се показва оставащата продължителност на програмата.

За да отмените „Отложения старт“:

- Натиснете „Старт/Пауза“, за да отмените отложения старт.

Заклучване на бутоните

≈ 3 sec

Заклучва бутоните и ключа на контролния панел срещу нежелано управление.

За заключване на бутоните:

- Пералната машина трябва да е включена.
- Натиснете и задръжте бутона за опции, докато символът на ключ не се появи на дисплея. Ключът и бутоните са заключени. Работи само „Вкл./изкл.“.



Ако изключите и след това включите пералната машина, заключването за деца остава активно, докато не го отключите.



За да отключите бутоните, натиснете и задръжте бутона за опции отново, докато символът на ключ не излезе от дисплея.

ИНДИКАТОРИ

Вратичката може да се отваря.



Неизправност: Кранът на водата е затворен.

Пералната машина няма/има недостатъчно подаване на вода.



Неизправност: Запушен воден филтър. Водата не може да се източи; възможно е водният филтър да е запушен



Неизправност: Обадете се в сервис. Вижте раздела за отстраняване на неизправности в упътването за употреба и поддръжка.



В случай на неизправности вижте раздела за отстраняване на неизправности в упътването за употреба и поддръжка.

ПОДДРЪЖКА И ПОЧИСТВАНЕ И ОТСТРАНЯВАНЕ НА НЕИЗПРАВНОСТИ

За поддръжка и почистване, както и за отстраняване на неизправности, вижте

Ръководството за употреба и поддръжка.

С **книжката на уреда** можете да се сдобие по следния начин:

- Изтегляне от уебсайта на Whirlpool <http://docs.whirlpool.eu>



СВЪРЗВАНЕ С ОТДЕЛА ЗА СЛЕДПРОДАЖБЕНО ОБСЛУЖВАНЕ

Посочете и двата номера на сервисния стикер от вътрешната страна на вратичката, когато се свързвате с екипа за следпродажбено обслужване. <http://www.whirlpool.eu>
Телефонният номер е посочен в гаранционната брошура.

АКО ПЕРАЛНАТА МАШИНА ИЗГЛЕЖДА ПОВРЕДЕНА, СЕ СВЪРЖЕТЕ СЪС СОБСТВЕНИКА НА УРЕДА ИЛИ, АКО Е НЕОБХОДИМО, СЪС СЕРВИЗА ЗА СЛЕДПРОДАЖБЕНО ОБСЛУЖВАНЕ.



400011210423



ZAHVALJUJEMO VAM NA KUPOVINI PROIZVODA WHIRLPOOL.

Kako bismo vam mogli pružiti potpuniju pomoć, registrirajte svoj uređaj na adresi www.whirlpool.eu/register

Prije upotrebe uređaja pažljivo pročitajte vodič za zdravlje i sigurnost.



Prije upotrebe stroja morate izvaditi transportne vijke.

Detaljnije upute o načinu uklanjanja pogledajte u Vodiču za postavljanje.

OPIS PROIZVODA

UREĐAJ

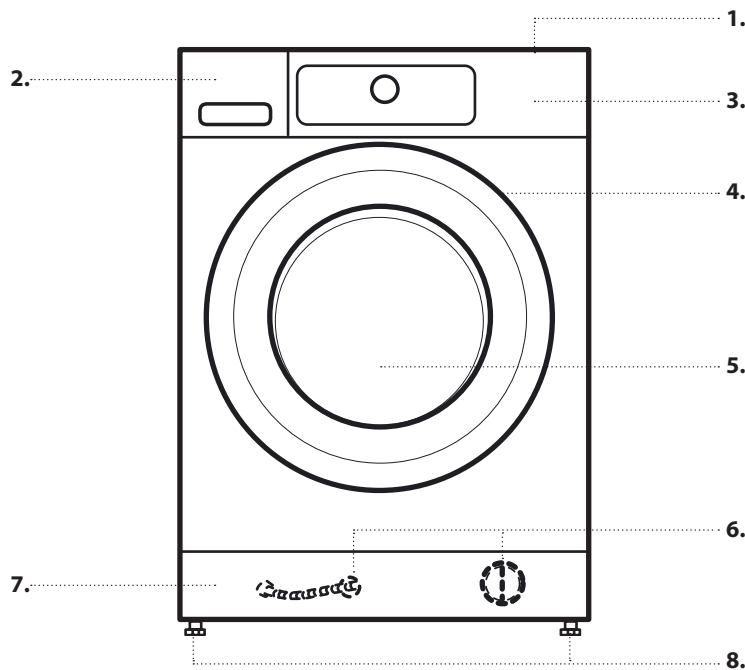

1. Radna površina
2. Spremnik deterdženta
3. Upravljačka ploča
4. Ručka na vratima
5. Vrata
6. Filtar za vodu/cijev za odvod u slučaju nužde (ako postoje) - iza podnožja -
7. Podnožje (može se skinuti)
8. Podesive nožice (4)

UPRAVLJAČKA PLOČA

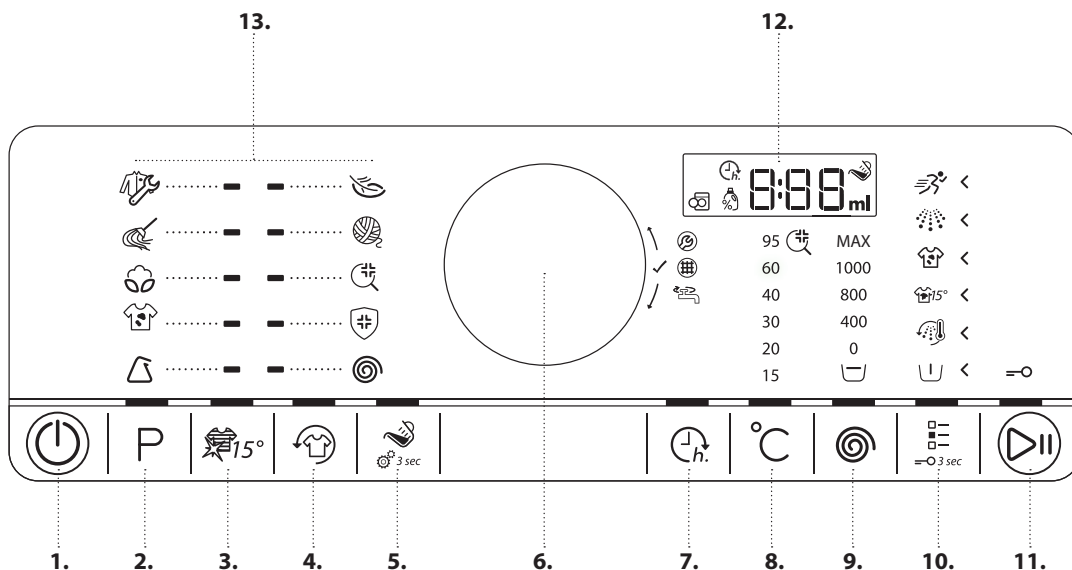

1. Gumb za uključivanje/isključivanje (za ponovno početno postavljanje/odvod ako se pritisne i drži pritisnut)
2. Gumb programa
3. Gumb Colours 15
4. Gumb Osvježavanje
5. Gumb Pomoć u doziranju
6. Gumb (okrenuti za odabir/pritisnuti za potvrdu)
7. Gumb Odgoda početka
8. Gumb Temperatura
9. Gumb Brzina centrifuge
10. Gumb opcija (zaključavanje tipki ako se pritisne i drži pritisnut)
11. Gumb Start/Pauza
12. Zaslon
13. Područja programa

SPREMNIK DETERDŽENTA

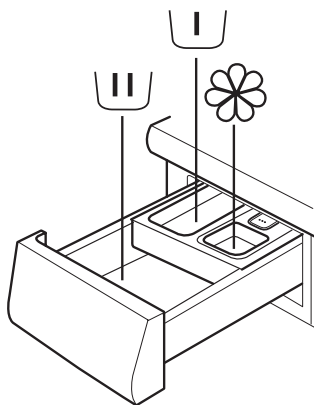

1. Odjeljak za glavno pranje

- Deterdžent za glavno pranje
- Sredstvo za uklanjanje mrlja
- Omekšivač vode



2. Odjeljak za pretpranje

- Deterdžent za pretpranje.



3. Odjeljak za omekšivač

- Omekšivač rublja
- Tekuće škrobilo



Otopinu omekšivača ili škrobila ulijte samo do oznake "max".

4. Gumb za otpuštanje

(pritisnite za uklanjanje spremnika za deterdžent za čišćenje).



PREPORUKE ZA DETERDŽENT ZA RAZLIČITE VRSTE RUBLJA

Izdržljivo bijelo rublje	(hladno – 95 °C)	Jaki deterdženti
Bijelo osjetljivo rublje	(hladno – 40 °C)	Blagi deterdženti s izbjeljivačem i/ili optičkim bjelilom
Svijetle/pastelne boje	(hladno – 60 °C)	Deterdženti s izbjeljivačem i/ili optičkim bjelilom
Rublje intenzivnih boja	(hladno – 60 °C)	Deterdženti za rublje u boji bez izbjeljivača/optičkog bjelila
Crno/rublje tamnih boja	(hladno – 60 °C)	Specijalni deterdženti za crno/tamno rublje

PRVA UPOTREBA

Informacije o načinu odabira i pokretanja programa pogledajte u odlomku SVAKODNEVNA UPOTREBA.

PRVI CIKLUS

Kada priključite perilicu rublja ona će se automatski uključiti. Uklanjanje ostataka iz proizvodnje:

- Odaberite program "Pamuk" na temperaturi od 95 °C.

- Dodajte malu količinu jakog deterdženta (maksimalno 1/3 količine deterdženta koju proizvođač deterdženta preporučuje za lagano prljavo rublje) u odjeljak za glavno pranje u spremnik deterdženta



- Pokrenite program , a da ne dodate rublje.

SVAKODNEVNA UPOTREBA

Pojedinosti o funkcijama potražite u Vodiču za upotrebu i održavanje / na posljednjoj stranici potražite informacije o tome kako nabaviti Vodič za upotrebu i održavanje

1. STAVLJANJE RUBLJA

- Rublje pripremite prema preporukama iz dijela "KORISNI SAVJETI".
Provjerite jesu li džepovi prazni, zatvarači zatvoreni, a trake zavezane.



- Otvorite vrata i stavite rublje. Poštujte maksimalne količine punjenja rubljem navedene u tablici programa.

2. ZATVORITE VRATA

- Provjerite da se rublje nije zaglavilo između stakla vrata i gumene brtve.
- Zatvorite vrata tako da čujete da su kliknula kod zatvaranja.



3. OTVORITE SLAVINU



4. UKLJUČITE PERILICU

- Gumb za "Uključivanje/Isključivanje" pritisćite sve dok se ne uključi svjetlo gumba programa. Na upravljačkoj ploči pojavljuje se animacija i uređaj emitira zvuk. Perilica rublja sada je spremna za rad.



5. POSTAVITE ŽELJENI PROGRAM

VOĐENI NAČIN RADA — svjetlo gumba vodit će vas kroz postavljanje programa sljedećim redoslijedom: Odabir programa/temperature/brzine centrifuge/opcije. Čim pritiskom na gumb potvrdite odabir svjetlo gumba skače na sljedeći korak.

- Odabir programa:**

Provjerite svijetli li gumb programa.

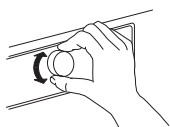

Okrenite gumb kako biste odabrali željeni program. Uključuje se indikator pored odabranog programa.

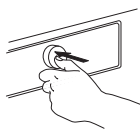

Potvrdite željeni program pritiskom na gumb.

- Promjena temperature, prema potrebi**

Ako želite promijeniti temperaturu prikazanu na zaslonu provjerite svijetli li gumb Temperatura. Okrenite gumb za odabir željene temperature, a zatim pritisnite gumb za potvrdu.



- Promjena brzine centrifuge, prema potrebi**

Ako želite promijeniti brzinu centrifuge prikazanu na zaslonu provjerite svijetli li gumb centrifuge. Okrenite gumb za odabir željene brzine centrifuge ili zadržavanja ispiranja, a zatim pritisnite gumb za potvrdu. Više informacija potražite u odjeljcima OPCIJE, FUNKCIJE I INDIKATORI.



- Odabir opcija, prema potrebi**

Ako želite odabrati dodatne opcije provjerite svijetli li gumb Opcije. Opcije koje se mogu odabrati za određeni program označene su strelicama koje svijetle.

Okrenite gumb kako biste odabrali željene opcije. Simbol odabrane opcije treptat će. Pritisnite gumb za potvrdu.

Neke opcije/funkcije mogu se odabrati izravno pritiskom na gumb:



Više informacija potražite u odjeljcima OPCIJE, FUNKCIJE I INDIKATORI.

INDIVIDUALNI NAČIN RADA

Kada uključite perilicu rublja ne morate slijediti VOĐENI NAČIN RADA.

Redoslijed kojim odabirete postavljanje programa ovisi o vama. Za postavljanje najprije pritisnite odgovarajući gumb, zatim okrenite gumb za odabir i na kraju pritisnite gumb za potvrdu. Raspon temperatura, brzina centrifuge i opcije ovise o odabranom programu. Zbog toga se preporučuje da započnete odabirom programa.

6. DODAJTE DETERDŽENT

- Ako **ne** upotrebljavate funkciju Pomoć u doziranju, sada izvucite spremnik za deterdžent i dodajte deterdžent (i aditive/omekšivač); slijedite preporuke o doziranju na ambalaži deterdženta.



Ako ste odabrali opcije PRETPRANJE ili ODGODA POČETKA, slijedite preporuke iz odjeljka OPCIJE, FUNKCIJE I INDIKATORI. Zatim pažljivo zatvorite spremnik za deterdžent.

- Ako upotrebljavate funkciju "Pomoć u doziranju" deterdžent dodajte kasnije, nakon što ste pokrenuli program. Više informacija potražite u odjeljcima OPCIJE, FUNKCIJE I INDIKATORI.
- Nakon što ste dodali deterdžent/aditive više ne otvarajte spremnik za deterdžent kako biste izbjegli prelijevanje.



7. POKRETANJE PROGRAMA

- Pritisnite i držite pritisnutim gumb "Start/Pauza" sve dok se trajno ne uključi svjetlo gumba; program će se pokrenuti.
- Ako ste odabrali funkciju "Pomoć u doziranju" na perilici rublja navodi se preporučena količina deterdženta za rublje nakon pokretanja programa. Pratite upute navedene u dijelu OPCIJE, FUNKCIJE I INDIKATORI/ Pomoć u doziranju.



8. PROMJENA POSTAVKI PROGRAMA U RADU, AKO JE POTREBNO

Postavke možete promijeniti dok program radi. Promjene će se primijeniti ako određena faza programa još nije završila.

- Pritisnite odgovarajući gumb (na primjer "Brzina centrifuge" za promjenu brzine centrifuge). Odabrana će vrijednost nekoliko sekundi treptati.
 - Dok trepće postavku možete podesiti okretanjem gumba. Ako vrijednost prestane treptati prije nego što se podesi ponovno pritisnite gumb.
 - Pritisnite gumb za potvrdu nove postavke. Ako je ne potvrdite, nova će se postavka automatski potvrditi: prestat će treptati. Program će se automatski nastaviti.
- Za promjenu postavki programa u radu možete i:
- Pritisnite gumb "Start/Pauza" kako biste privremeno zaustavili program u radu.
 - Odaberite postavke koje želite.
 - Ponovno pritisnite gumb "Start/Pauza" za nastavak programa.

9. PRIVREMENO ZAUSTAVLJANJE PROGRAMA U RADU I OTVARANJE VRATA, AKO JE POTREBNO

- Pritisnite i držite pritisnutim gumb "Start/Pauza" kako biste privremeno zaustavili program u radu.
- Ako su razina vode i/ili temperatura previsoki uključuje se indikator za otvaranje vrata. Vrata možete otvoriti kako biste, na primjer, dodali/izvadili rublje.
- Pritisnite "Start/Pauza" za nastavak programa.



10. PONOVO POČETNO POSTAVLJANJE PROGRAMA U RADU, AKO JE POTREBNO

- Pritisnite i držite pritisnutim gumb za "Uključivanje/Isključivanje" sve dok se na zaslonu ne prikaže "rES".



Voda se ispušta, program završava i vrata se otključavaju.

11. ISKLJUČITE PERILICU KADA PROGRAM ZAVRŠI

- Na zasloni će se prikazati "Kraj" i uključit će se indikator za otvaranje vrata – možete izvaditi rublje.



- Pritisnite gumb "Uključivanje/Isključivanje" kako biste isključili perilicu. Nakon približno četvrt sata od završetka programa perilica će se automatski isključiti kako bi štedjela energiju.
- Ostavite vrata odškrinutima kako bi se mogla osušiti unutrašnjost perilice.



KORISNI SAVJETI

RUBLJE RAZVRSTAVAJTE PREMA

- vrsti materijala/etiketi za održavanje (pamuk, miješane tkanine, sintetika, vuna, predmeti koji se peru ručno)
- boji (obojeni predmeti koji se odvojeno peru i bijeli predmeti, odvojeno pranje novog rublja u boji)
- osjetljivosti (pranje malih komada – kao što hulahop čarape – i predmeti s kukicama – poput grudnjaka – u vreći za pranje ili jastučnici s patentnim zatvaračem).

ISPRAZNITE SVE DŽEPOVE

- Kovanice ili upaljači mogu oštetiti i rublje i bubanj.

PRANJE PREMA ETIKETI ZA ODRŽAVANJE

Temperatura u simbolu kadice označava najvišu temperaturu za pranje određenog odjevnog predmeta.



Normalno mehaničko djelovanje



Smanjeno mehaničko djelovanje



Jako smanjeno mehaničko djelovanje



Samo ručno pranje



Ne prati

ŠTEDNJA ENERGIJE I OČUVANJE OKOLIŠA

- Ovime se sprječava njegovo začepijavanje što može dovesti do toga da ispuštena voda više ne ispumpava. Pogledajte odjeljak UPOTREBA I ODRŽAVANJE/"Čišćenje filtra za vodu" u vodiču za upotrebu i održavanje.

UŠTEDE I ZAŠTITA OKOLIŠA

- Preporučenom maksimalnom količinom punjenja za određene programe, kao što je navedeno u tablici programa, najbolje ćete iskoristiti električnu energiju, vodu, deterdžent i vrijeme.
- Nemojte prelaziti doze deterdženta naznačene u uputama proizvođača deterdženta. Upotrijebite funkciju Pomoć u doziranju.
- Uštedite električnu energiju upotrebljavajući program pranja na 60 °C umjesto na 95 °C, odnosno programa pranja na 40 °C umjesto na 60 °C.
- Uštedite električnu energiju i vrijeme odabirom velike brzine centrifuge, kako biste smanjili sadržaj vode u rublju prije upotrebe sušilice rublja.

TABLICA PROGRAMA

Program	Etikete za održavanje	Temperatura °C	Mak. punjenje (kg)	Može se odabrati pomoću gumba Opcije					Može se izravno odabrati				Centrifuga		Deterdžent i aditivi			
				Pretrpanje	Vrući završetak	Mrlje 15	Jako prijavno	Intenzivno ispiranje	BIZO	Colours 15	Osvježavanje	Pomoć u doziranju	Odgoda pokretanja	Maks. brzina centrifugiranja (o/min)	Zaustav ispiranja	Pretrpanje	Glavno pranje	Omekšivač
RADNA ODJEĆA		Hladno/95°C	maks.	<input checked="" type="checkbox"/>	<input checked="" type="checkbox"/>	<input checked="" type="checkbox"/>	<input checked="" type="checkbox"/>	<input checked="" type="checkbox"/>	<input checked="" type="checkbox"/>	<input checked="" type="checkbox"/>	<input checked="" type="checkbox"/>	<input checked="" type="checkbox"/>	<input checked="" type="checkbox"/>	maks.	<input checked="" type="checkbox"/>	<input type="checkbox"/>	<input checked="" type="checkbox"/>	<input type="checkbox"/>
KRPE I RUČNICI		Hladno/60°C	6,0	<input checked="" type="checkbox"/>	<input checked="" type="checkbox"/>	<input checked="" type="checkbox"/>	<input type="checkbox"/>	<input checked="" type="checkbox"/>	<input checked="" type="checkbox"/>	<input checked="" type="checkbox"/>	<input checked="" type="checkbox"/>	<input checked="" type="checkbox"/>	<input checked="" type="checkbox"/>	maks.	<input checked="" type="checkbox"/>	<input type="checkbox"/>	<input checked="" type="checkbox"/>	<input type="checkbox"/>
PAMUK		Hladno/60°C	maks.	<input checked="" type="checkbox"/>	<input checked="" type="checkbox"/>	<input checked="" type="checkbox"/>	<input checked="" type="checkbox"/>	<input checked="" type="checkbox"/>	<input checked="" type="checkbox"/>	<input checked="" type="checkbox"/>	<input checked="" type="checkbox"/>	<input checked="" type="checkbox"/>	<input checked="" type="checkbox"/>	maks.	<input checked="" type="checkbox"/>	<input type="checkbox"/>	<input checked="" type="checkbox"/>	<input type="checkbox"/>
BRZI PROGRAM ZA OTKLANJANJE MRLJA		40 °C	5,5	<input checked="" type="checkbox"/>	<input type="checkbox"/>	<input type="checkbox"/>	<input type="checkbox"/>	<input type="checkbox"/>	<input type="checkbox"/>	<input type="checkbox"/>	<input checked="" type="checkbox"/>	<input checked="" type="checkbox"/>	<input checked="" type="checkbox"/>	maks.	<input checked="" type="checkbox"/>	<input type="checkbox"/>	<input checked="" type="checkbox"/>	<input type="checkbox"/>
SINTETIKA		Hladno/60°C	4,0	<input checked="" type="checkbox"/>	<input type="checkbox"/>	<input checked="" type="checkbox"/>	<input checked="" type="checkbox"/>	<input checked="" type="checkbox"/>	<input checked="" type="checkbox"/>	<input checked="" type="checkbox"/>	<input checked="" type="checkbox"/>	<input checked="" type="checkbox"/>	<input checked="" type="checkbox"/>	maks.	<input checked="" type="checkbox"/>	<input type="checkbox"/>	<input checked="" type="checkbox"/>	<input type="checkbox"/>
OSJETLJIVO		Hladno/40°C	3,0	<input checked="" type="checkbox"/>	<input type="checkbox"/>	<input type="checkbox"/>	<input type="checkbox"/>	<input type="checkbox"/>	<input checked="" type="checkbox"/>	<input checked="" type="checkbox"/>	<input checked="" type="checkbox"/>	<input checked="" type="checkbox"/>	<input checked="" type="checkbox"/>	1000	<input checked="" type="checkbox"/>	<input type="checkbox"/>	<input checked="" type="checkbox"/>	<input type="checkbox"/>
VUNA		Hladno/40°C	2,0	<input type="checkbox"/>	<input type="checkbox"/>	<input type="checkbox"/>	<input type="checkbox"/>	<input type="checkbox"/>	<input checked="" type="checkbox"/>	<input checked="" type="checkbox"/>	<input checked="" type="checkbox"/>	<input checked="" type="checkbox"/>	<input checked="" type="checkbox"/>	1000	<input checked="" type="checkbox"/>	<input type="checkbox"/>	<input checked="" type="checkbox"/>	<input type="checkbox"/>
HIGIJENSKI PROGRAM		95 °C	maks.	<input checked="" type="checkbox"/>	<input type="checkbox"/>	<input type="checkbox"/>	<input type="checkbox"/>	<input type="checkbox"/>	<input type="checkbox"/>	<input type="checkbox"/>	<input checked="" type="checkbox"/>	<input checked="" type="checkbox"/>	<input checked="" type="checkbox"/>	maks.	<input checked="" type="checkbox"/>	<input type="checkbox"/>	<input checked="" type="checkbox"/>	<input type="checkbox"/>
ANTIALERGIJSKI		60 °C	6,0	<input checked="" type="checkbox"/>	<input type="checkbox"/>	<input type="checkbox"/>	<input type="checkbox"/>	<input type="checkbox"/>	<input type="checkbox"/>	<input type="checkbox"/>	<input checked="" type="checkbox"/>	<input checked="" type="checkbox"/>	<input checked="" type="checkbox"/>	maks.	<input checked="" type="checkbox"/>	<input type="checkbox"/>	<input type="checkbox"/>	<input type="checkbox"/>
CENTRIFUGA		—	maks.	<input type="checkbox"/>	<input type="checkbox"/>	<input type="checkbox"/>	<input type="checkbox"/>	<input checked="" type="checkbox"/>	<input type="checkbox"/>	<input type="checkbox"/>	<input checked="" type="checkbox"/>	<input checked="" type="checkbox"/>	<input checked="" type="checkbox"/>	maks.	<input type="checkbox"/>	<input type="checkbox"/>	<input type="checkbox"/>	<input type="checkbox"/>

Može se odabrati/opcija
 Ne može se odabrati/primjenjuje se
 Doziranje je obavezno
 Doziranje je opsijsko

PROGRAMI

Poštujte preporuke na etiketama za održavanje rublja.
Ne poništavajte unaprijed postavljene opcije kako biste bili sigurni da programi optimalno rade.

RADNA ODJEĆA

Prjlava radna odjeća izrađena od čvrstih pamučnih tkanina ili mješavine pamuka i sintetike. Opcije "Pretpiranje" i "Intenzivno ispiranje" unaprijed su postavljene u ovom programu – to je poboljšanje kako bi se omogućili najbolji rezultati pranja.



Preporučujemo da iznimno prjlavu odjeću protresete prije stavljanja u perilicu.

Ako želite možete upotrijebiti i sredstva za uklanjanje mrlja na bazi kisika.

KRPE I RUČNICI

Uobičajeno do jako prjlave perive krpe za čišćenje, ručnici i slično rublje izrađeno od čvrstih pamučnih tkanina.



Intenzivni program pranja s uključenim pretpiranjem; deterdžent dodajte u odjeljak pretpiranja spremnika za deterdžent u slučaju jako prjlavog rublja.

PAMUK (antibakterijski)

Uobičajeno do jako prjlavo i izdržljivo pamučno i laneno rublje.



BRZI PROGRAM ZA OTKLANJANJE MRLJA

Taj je program idealan za pranje najtvrdokornijih mrlja za 1 sat. Prikladan je za mješovite tkanine i šareno rublje, brine za odjeću dok je pere.



SINTETIKA

Uobičajeno prjlavo rublje izrađeno od umjetnih vlakana ili mješavina pamuka.



OSJETLJIVO

Nježno rublje izrađeno od osjetljivih tkanina kojima treba pažljivo rukovati.



VUNA / RUČNO PRANJE

Vunene tkanine sa simbolom za vunu Woolmark koje se mogu prati u stroju, kao i tkanine od svile (pridržavajte se etikete za održavanje), lana, vune i viskoze označene za ručno pranje.



HIGIJENSKI PROGRAM

On je posebno razvijen da bi se pružili maksimalni higijenski rezultati jamčeći pri tom da je rublje sigurno i dezinficirano.



ANTIALERGIJSKI

Program upotrebljavajte za uklanjanje glavnih alergena kao što su pelud, grinje i pseća dlaka.



CENTRIFUGA

Poseban program za intenzivnu centrifugu. Za izdržljivo rublje.



PODACI O POTROŠNJI

Ovi se podaci mogu razlikovati u vašem domaćinstvu ovisno o temperaturi ulazne vode, tlaku vode itd.

PROGRAM	TEMPERATURA (°C)	PUNJENJE (KG)	VODA (L)	ELEKTRIČNA ENERGIJA (KWH)	PRIBLIŽNO TRAJANJE PROGRAMA (H:MIN)		PRIBLIŽNA KOLIČINA PREOSTALE VLAGE (%)
					BEZ OPCIJE BRZO	S OPCIJOM BRZO	
RADNA ODJEĆA	60	11,0 (maks.)	110	1,70	02:25	01:55	53
KRPE I RUČNICI	60	6,0	90	1,50	01:50	01:35	53
BRZI PROGRAM ZA OTKLANJANJE MRLJA	40	5,5	27	0,17	01:00	--	59
HIGIJENSKI PROGRAM	95	11,0 (maks.)	126	3,50	03:15	--	59
ANTIALERGIJSKI	60	6,0	183	1,61	03:40	--	59
PAMUK	60	11,0 (maks.)	126	2,00	02:55	01:55	59
PAMUK	40	11,0 (maks.)	100	1,70	03:50	02:10	59
SINTETIKA	40	4,0	60	0,80	02:40	01:20	39

Vrijednosti izmjerene u uobičajenim uvjetima u skladu s IEC/EN 60456. Vrijednosti vode, električne energije i preostale vlage odnose se na zadane postavke programa bez opcija.

Potrošnja energije u stanju isključenosti 0,25 W/u stanju mirovanja 0,25 W.

* Trajanje je navedeno nakon mjerenja senzorom punjenja

maks. = maksimalni kapacitet punjenja perilice

OPCIJE, FUNKCIJE I INDIKATORI

OPCIJE koje se mogu izravno odabrati pritiskom na određeni gumb

Colours 15

Omogućuje očuvanje boje rublja pranjem u hladnoj vodi (15°C). Štedi energiju potrebnu za grijanje vode uz održavanje dobrih rezultata pranja. Preporučljivo za blago zaprljano obojeno rublje bez mrlja.

Ne može se odabrati za program na 95 °C.



Osvježavanje

Omogućuje očuvanje svježine rublja ako ga ne možete izvaditi iz perilice nedugo nakon završetka programa. Perilica će po završetku programa započeti povremeno osvježavati rublje. Ovo traje približno 6 sati nakon završetka programa pranja. Možete u bilo kojem trenutku prekinuti pritiskom na bilo koji gumb; vrata se otključavaju i možete izvaditi rublje.



Pomoć u doziranju

Pomaže u doziranju ispravne količine deterdženta za vaše punjenje. Prije upotrebe ove opcije: Koncentracija deterdženta dostupnih na tržištu značajno varira. Zbog toga na perilici rublja prilagodite doziranje deterdženta kojeg upotrebljavate za perilicu rublja. Nadalje provjerite odgovara li unaprijed postavljena razina tvrdoće vode (meka) na perilici razini tvrdoće lokalne vode i po potrebi je podesite (pogledajte "Prva upotreba funkcije Pomoć u doziranju" u "Vodiču za upotrebu i održavanje").



1) Odaberite Pomoć u doziranju:

Nakon što odaberete program i opcije pritisnite gumb "Pomoć u doziranju"; simbol Pomoć u doziranju svijetli na zaslonu.

2) Pokrenite program:

Pokrenite program pritiskom na gumb "Start/Pauza". – Bubaš će se okretati kako bi otkrio punjenje; nakon toga na zaslonu će se prikazati preporučena količina deterdženta u ml.



3) Dodajte deterdžent:

Izvucite spremnik za deterdžent i ulijte količinu deterdženta navedenu na zaslonu u odjeljak za glavno pranje spremnika za deterdžent.

Ako ste odabrali opciju "Pretpranje" i želite dodati i deterdžent za pretpranje ulijte pola navedene količine deterdženta u odjeljak za pretpranje, osim cijele količine koju ste već dodali u spremnik za glavno pranje.

Umjesto da deterdžent dodate u spremnik za deterdžent on se može dodati izravno u bubanj, u loptici za deterdžent.

Za programe s pretpranjem: Deterdžent za pretpranje može se dodati u bubanj, deterdžent za glavno pranje mora se dodati u odjeljak za glavno pranje spremnika za deterdžent. U tom slučaju upotrebljavajte deterdžent u prahu za glavno pranje kako biste osigurali da će ostati u spremniku za deterdžent sve do pokretanja faze glavnog pranja. Nakon dodavanja deterdženta zatvorite spremnik za deterdžent (ili vrata).



4) Pritisnite i držite pritisnutim gumb "Start/Pauza" za nastavak programa.

OPCIJE koje se mogu odabrati preko gumba



Pretpranje

Pomaže u čišćenju jako prljavog rublja dodavanjem faze pretpranje odabranom programu pranja.

Za jako prljavo rublje koje sadrži na primjer pijesak ili zrnatu prljavštinu.

Produljuje program za otprilike 20 minuta.

Dodajte deterdžent i u odjeljak pretpranja spremnika za deterdžent ili izravno u bubanj. Upotrebljavajte deterdžent u prahu za glavno pranje kako biste osigurali da će ostati u spremniku za deterdžent sve do pokretanja faze glavnog pranja.

Ova je opcija unaprijed postavljena za programe "Radna odjeća" i "Krpe i ručnici". Kako bi se poboljšali rezultati pranja nemojte poništavati "Pretpranje" za ove programe.



Vrući završetak

Program završava fazom toplog ispiranja. Otpušta vlakna rublja tako da je rublje ugodno toplo kada se vadi kratko nakon završetka programa.



Mrlje 15

Pomaže u uklanjanju svih vrsta mrlja, osim masti/ulja.

Program započinje fazom pranja hladnom vodom.

Produljuje program za otprilike 10 minuta.

Predobrada se preporučuje za tvrdokorne mrlje.

Ne može se odabrati za program na 95 °C.



Jako prljavo

Pomaže u čišćenju jako prljavog, zamrzanog rublja poboljšavajući učinkovitost aditiva za uklanjanje mrlja.

Dodajte odgovarajuću količinu aditiva za pranje za uklanjanje mrlja (u prahu) u odjeljak za glavno pranje zajedno s deterdžentom (samo u prahu). Program se može produljiti do 15 minuta.

Prikladno je za upotrebu sredstva za uklanjanje mrlja na bazi kisika i sredstava za izbjeljivanje. **Sredstva za izbjeljivanje s klorom ili perboratom ne smiju se upotrebljavati.**



Intenzivno ispiranje

Pomaže, produljujući fazu ispiranja, u sprječavanju pojave ostataka deterdženta na rublju.

Posebno prikladno za pranje dječjeg rublja i za alergične osobe i u područjima s vrlo mekanom vodom.



Brzo

Omogućuje brže pranje.

Preporučuje se samo za lagano prljavo rublje.

Ne može se odabrati za program na 95 °C.



FUNKCIJE

Zadržavanje ispiranja (opcija na gumbu Centrifuga)

Izbjegava se automatsko centrifugiranje rublja po završetku programa. Rublje ostaje u posljednjoj vodi ispiranja i program se ne nastavlja.



Prikladno je za osjetljivo rublje koje nije prikladno za centrifugiranje ili koje se može iscijediti na manjoj brzini centrifuge. Nije prikladno za svilu. Za završetak funkcije "Zadržavanje ispiranja" odaberite između:

• ispuštanja vode bez centrifuge:

okrenite gumb kako biste odabrali brzinu centrifuge "0", a zatim pritisnite gumb "Start/Pauza": Voda će se ispustiti i program završiti



• centrifugiranja rublja:

zadana brzina centrifuge trepće – pokrenite ciklus centrifugiranja pritiskom na gumb "Start/Pauza".



Ili odaberite drugu brzinu centrifuge okretanjem gumba, pritisnite je za potvrdu i pritisnite gumb "Start/Pauza".

Odgoda pokretanja

Pomiče pokretanje programa na kasnije.

S ovom funkcijom ne upotrebljavajte tekući deterdžent.



- Odaberite program, temperaturu i opcije.
- Pritisnite gumb "Pokreni odgodu" – simbol pokretanja odgode trepće na zaslonu.
- Okrenite gumb kako biste odabrali odgodu u rasponu od 23 sata koja će se prikazati na zaslonu. Potvrdite pritiskom na gumb.
- Pritisnite gumb "Start/Pauza" – odbrojavanje odgode započinje. Stupac na zaslonu trepće. Vrata se zaključavaju.
- Ako ste odabrali Pomoć u doziranju: Kada pritisnete gumb "Start/Pauza", perilica izračunava preporučenu količinu deterdženta. Dodajte deterdžent kao što je navedeno na zaslonu (pogledajte "Pomoć u doziranju"). Ponovno pritisnite gumb "Start/Pauza" za pokretanje odbrojavanja odabranog razdoblja odgode.
- Po isteku odgode perilica se automatski pokreće. Na zaslonu se tada prikazuje preostalo trajanje programa.

Poništavanje "Pokretanja odgode":

- Pritisnite gumb "Start/Pauza" za poništavanje pokretanja odgode.

Zaključavanje tipki

Zaključava tipke i gume na upravljačkoj ploči kako bi se spriječio neželjeni rad.

⇒ 3 sec

Zaključavanje gumba:

- Perilica mora biti uključena.
- Pritisnite i držite pritisnut gumb opcija sve dok se simbol ključa na zaslonu ne uključi. Gumb i tipke sada su zaključani. Radi samo gumb za "Uključivanje/Isključivanje".



Ako ponovno uključite i isključite perilicu zaključavanje tipki ostaje uključeno sve dok ga ne deblokirate.



Pritisnite i držite pritisnut gumb opcija sve dok se simbol ključa na zaslonu ne isključi.

⇒ 3 sec

INDIKATORI

Vrata se mogu otvoriti.



Kvar: Zatvorena slavina za vodu. Perilica nema dovod vode ili on nije dovoljan.



Kvar: Filtar vode začepljen. Voda se ne može ispustiti; filtar za vodu možda je blokiran



Kvar: Nazovi servis. Pogledajte odjeljak Otklanjanje kvara u Vodiču za upotrebu i održavanje.



U slučaju pojave bilo kojeg kvara pogledajte odjeljak Otklanjanje kvara u "Vodiču za upotrebu i održavanje".

ODRŽAVANJE, ČIŠĆENJE I OTKLANJANJE KVARA

Postupke održavanja, čišćenja i otklanjanja kvara pogledajte u

Vodiču za upotrebu i održavanje.

Dokumentacija o proizvodu može se dobiti i na sljedeći način:

- Preuzimanjem s web-mjesta tvrtke Whirlpool <http://docs.whirlpool.eu>



KONTAKTIRANJE POSTPRODAJNOG SERVISNOG TIMA

Prilikom kontaktiranja postprodajnog servisnog tima navedite oba broja prikazana na servisnoj naljepnici na unutarnjem dijelu vrata. <http://www.whirlpool.com>

Telefonski broj nalazi se u knjižici jamstva.

AKO PERILICA RUBLJA IZGLEDA OŠTEĆENO, OBRATITE SE VLASNIKU UREĐAJA ILI, AKO JE POTREBNO, POSTPRODAJNOM SERVISU.



400011210423

Whirlpool® je registrirani robni žig tvrtke Whirlpool iz SAD-a



PŘÍRUČKA PRO KAŽDO- AWG 1112 / PRO – AWG 1112 S / PRO

DENNÍ POUŽITÍ

Příručka přeložená z angličtiny



DĚKUJEME VÁM, ŽE JSTE SI ZAKOUPILI VÝROBEK WHIRLPOOL.

Chcete-li získat komplexnější podporu, zaregistrujte svůj spotřebič na adrese www.whirlpool.eu/register

Před použitím přístroje si pečlivě přečtěte příručku Bezpečnost a ochrana zdraví.



Před použitím pračky musí být přepravní šrouby bezpodmínečně odstraněny.

Podrobnější pokyny k jejich odstranění najdete v *Pokynech k instalaci*.

POPIS PRODUKTU

SPOTŘEBIČ

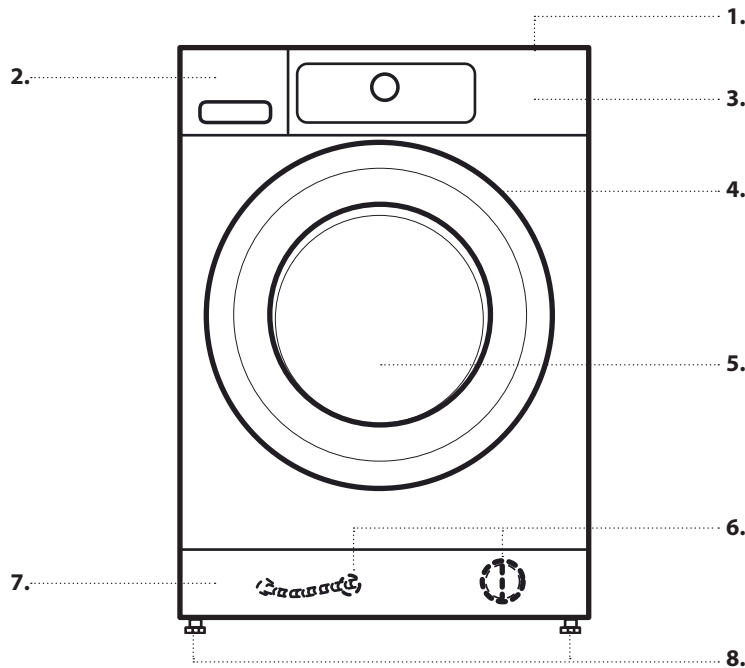

1. Horní deska
2. Dávkač pracího prostředku
3. Ovládací panel
4. Držadlo dveří
5. Dveře
6. Vodní filtr / hadice nouzového vypouštění (je-li k dispozici) – za soklem –
7. Sokl (odnímatelný)
8. Nastavitelné nohy (4)

OVLÁDACÍ PANEĽ

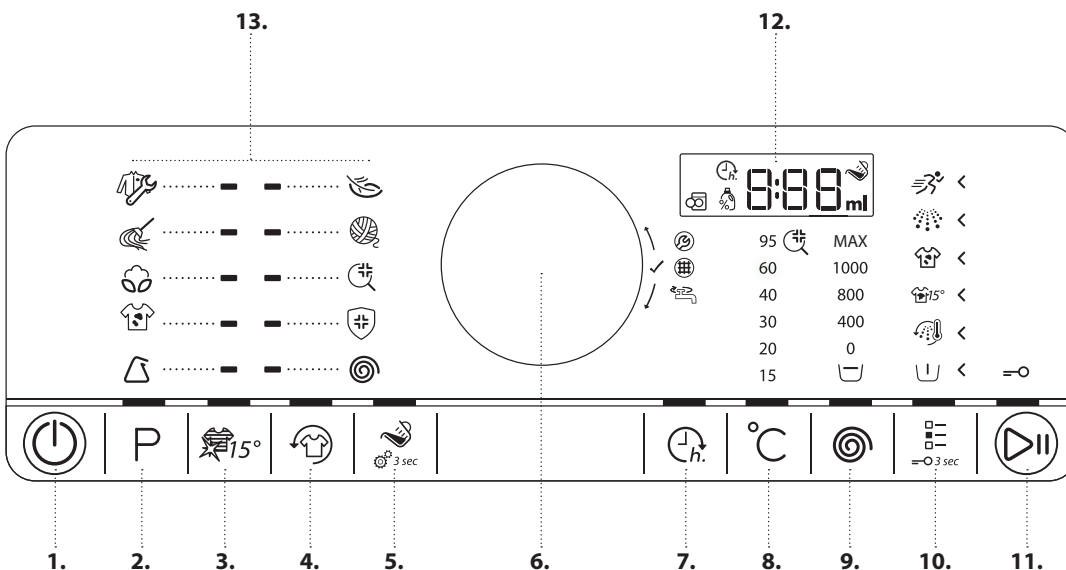

1. Tlačítko hlavního vypínače (Reset / Vypouštění v případě podržení)
2. Tlačítko Program
3. Colours 15
4. Tlačítko Provzdušnění
5. Tlačítko Dávkování
6. Ovladač (volba otáčením / potvrzení stisknutím)
7. Tlačítko Odložený start
8. Tlačítko teploty
9. Tlačítko Rychlost odstředování
10. Tlačítka možnosti (pojistka v případě podržení ve stisknuté poloze)
11. Tlačítko spustit/pozastavit
12. Displej
13. Programová oblast

DÁVKOVAČ PRACÍHO PROSTŘEDKU

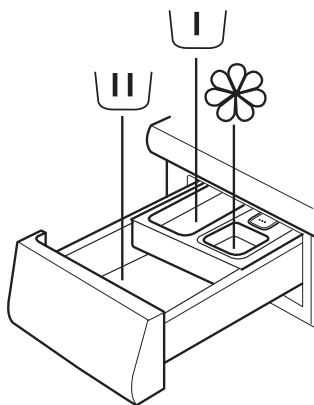

1. Příhrádka pro hlavní praní

- Prací prostředek pro hlavní praní
- Odstraňovač skvrn
- Změkčovač vody



2. Příhrádka pro předpírku

- Prací prostředek pro předpírku.



3. Příhrádka pro aviváž

- Aviváž
- Tekutý škrob



Nalijte aviváž nebo škrobový roztok jen po značku označující maximum.

4. Tlačítko pro uvolnění

(Stiskněte pro vyjmutí dávkovače pracího prostředku z důvodu čištění.)



DOPORUČENÉ PRACÍ PROSTŘEDKY PRO RŮZNÉ TYPY PRÁDLA

Bílé prádlo	(studená až 95 °C)	Vysoce účinné prací prostředky
Bílé jemné prádlo	(studená až 40 °C)	Šetrné prací prostředky s bělicími a/nebo opticky zjasňujícími prostředky
Světlé/pastelové barvy	(studená až 60 °C)	Prací prostředky s bělicími a/nebo opticky zjasňujícími prostředky
Intenzivní barvy	(studená až 60 °C)	Prací prostředky na barevné prádlo bez bělicích / opticky zjasňujících prostředků
Černé prádlo / tmavé barvy	(studená až 60 °C)	Speciální prací prostředky na černé/tmavé prádlo

PŘED PRVNÍM POUŽITÍM

Viz část o DENNÍM POUŽÍVÁNÍ, kde jsou informace o tom, jak volit a spouštět programy.

PRVNÍ SPUŠTĚNÍ

Když pračku zapnete do zásuvky, automaticky se zapne. Odstranění případných zbytků z výrobního procesu:

- Zvolte program „Bavlna“ při teplotě 95 °C.
- Do komory pro hlavní praní dávkovače pracího prostředku přidejte malé množství vysoce účinného pracího prostředku (maximálně 1/3 množství doporučeného výrobcem pro lehce zašpiněné prádlo)
- Program spusťte **bez přidání prádla**.



BĚŽNÉ POUŽÍVÁNÍ

Podrobné informace o funkcích naleznete v návodu k použití a údržbě. Informace o tom, jak návod k použití a údržbě získat, naleznete na poslední straně

1. VLOŽTE PRÁDLO

- Prádlo připravte podle doporučení v části „**RADY A TIPY**“.
Zkontrolujte, zda jsou kapsy prázdné, zipy zavřené a tkanice svázané dohromady.
- Otevřete dvířka a vložte prádlo. Dodržujte maximální plnění uvedené v tabulce programů.



2. ZAVŘETE DVÍŘKA

- Ujistěte se, že se do těsnění dvířek nezachytilo žádné prádlo.
- Zavřete dvířka tak, abyste slyšeli zaskočení západky.



3. OTEVŘETE PŘÍVOD VODY



4. ZAPNĚTE PRAČKU

- Stiskněte tlačítko hlavního vypínače „Zap/Vyp“ tak, aby se rozsvítilo tlačítko programu. Na ovládacím panelu se objeví animace a ozve se zvukové znamení. Pračka pak bude připravena k provozu.



5. NASTAVTE POŽADOVANÝ PROGRAM

REŽIM S PRŮVODCEM – nastavením programu vás provedou osvětlená tlačítka v následujícím pořadí: výběr programu / teploty / rychlosti odstředování / možností. Jakmile nějaké nastavení potvrdíte stiskem ovladače, osvětlení tlačítka přeskóčí k dalšímu kroku.

- Zvolte program:**

Ujistěte se, že se tlačítko programu rozsvítí.

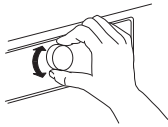

Požadovaný program zvolte otočením ovladače. Rozsvítí se kontrolka vedle vybraného programu.

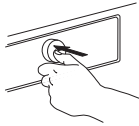

Požadovaný program potvrďte stiskem ovladače.

- Podle potřeby změňte teplotu**

Chcete-li změnit teplotu uvedenou na displeji, musí svítit tlačítko teploty.

Otáčením ovladače nastavte požadovanou teplotu a pak ji potvrďte stisknutím ovladače.



- Podle potřeby změňte rychlost odstředování**

Chcete-li změnit rychlost odstředování uvedenou na displeji, musí svítit tlačítko Odstředování.

Otáčením ovladače nastavte požadovanou rychlost odstředování nebo zastavení po máchání a pak nastavení potvrďte stisknutím ovladače.

Další informace viz MOŽNOSTI, FUNKCE A KONTROLKY.



- Podle potřeby vyberte možnosti**

Chcete-li zvolit další možnosti, musí svítit tlačítko Možnosti. Možnosti dostupné pro vybraný program jsou indikovány svítícími šipkami ↖.

Požadované možnosti zvolte otočením ovladače. Symbol vybrané možnosti bude blikat. Výběr potvrďte stisknutím ovladače.

Některé možnosti/funkce lze vybrat přímo stisknutím tlačítka:



Další informace viz část MOŽNOSTI, FUNKCE A KONTROLKY.

INDIVIDUÁLNÍ REŽIM

Po zapnutí pračky vás nic nenutí postupovat podle NAVÁDĚNÉHO

REŽIMU.

Pořadí, kterým nastavíte požadovaný program, záleží jen na vás. K provedení nastavení nejprve stiskněte patřičné tlačítko, pak otáčejte ovladačem a nakonec volbu potvrďte stisknutím ovladače. Rozsah teplot, rychlostí odstředování a možností záleží na vybraném programu. Proto se doporučuje začít výběrem programu.

6. PŘIDÁNÍ PRACÍHO PROSTŘEDKU

- Jestliže **nepoužíváte** funkci Dávkování, vytáhněte nyní dávkovač pracího prostředku a přidejte prací prostředek (a přísady/aviváž); dodržujte doporučené dávky na obalu pracích prostředků.



Jestliže jste zvolili PŘEDPÍRKY nebo ODLOŽENÝ START, postupujte podle doporučení v části MOŽNOSTI, FUNKCE A KONTROLKY. Pak pečlivě zavřete dávkovač pracího prostředku.

- Jestliže použijete **funkci „Dávkování“**, přidáte **prací prostředek později** po spuštění programu. Další informace viz část MOŽNOSTI, FUNKCE A KONTROLKY.



- Po přidání pracího prostředku a přísad neotvírejte dávkovač pracího prostředku, aby nedošlo k přetečení.

7. SPUŠTĚNÍ PROGRAMU

- Podržte stisknuté tlačítko „Start/Přestávka“, dokud se tlačítko natrvalo nerozsvítí; program se spustí.



- Pokud jste zvolili „Dávkování“, pračka bude po spuštění programu indikovat doporučené množství pracího prostředku pro vložené prádlo.

Postupujte podle pokynů uvedených v části MOŽNOSTI, FUNKCE A KONTROLKY / Dávkování.

8. ZMĚNA NASTAVENÍ SPUŠTĚNÉHO PROGRAMU, POKUD JE TO TŘEBA

I když je program již spuštěný, můžete změnit jeho nastavení. Změny budou provedeny za předpokladu, že odpovídající fáze programu dosud neskončila.

- Stiskněte odpovídající tlačítko (například tlačítko „Rychlost odstředování“ pro změnu rychlosti odstředování). Zvolená hodnota bude několik sekund blikat.
- Během blikání můžete nastavení upravit otáčením ovladače. Pokud blikání přestane, ještě než hodnotu upravíte, stiskněte dané tlačítko znovu.
- Nové nastavení potvrďte stisknutím ovladače. Pokud nové nastavení nepotvrdíte, bude potvrzeno automaticky: Hodnota přestane blikat.



Program bude automaticky pokračovat.

Chcete-li změnit nastavení spuštěného programu, můžete také:

- Pro pozastavení spuštěného programu stiskněte tlačítko „Start/Pauza“.
- Změnit nastavení podle potřeby.
- Opětovným stisknutím tlačítka „Start/Pauza“ pokračovat v programu.

9. POZASTAVTE SPUŠTĚNÝ PROGRAM A V PŘÍPADĚ POTŘEBY OTEVŘETE DVÍŘKA

- Podržení stisknutého tlačítka „Start/přestávka“ pozastaví spuštěný program.
- Za předpokladu, že hladina vody a/nebo teplota nejsou příliš vysoké, rozsvítí se kontrolka otevření dvířek. Můžete otevřít dvířka například za účelem přidání/odebrání prádla.
- Po stisknutí tlačítka „Start/přestávka“ bude program pokračovat.



10. ZRUŠENÍ SPUŠTĚNÉHO PROGRAMU V PŘÍPADĚ POTŘEBY

- Podržte stisknuté tlačítko hlavního vypínače „Zap/Vyp“, dokud se na displeji nezobrazí „rES“.



Voda se vypustí, program bude ukončen a dvířka se odblokují.

11. VYPNUTÍ PRAČKY PO SKONČENÍ PROGRAMU

- Na displeji se zobrazí „End“ a rozsvítí se kontrolka otevření dvířek – můžete odebrat prádlo.



- Stisknutím tlačítka hlavního vypínače „Zap/Vyp“ vypnete pračku. Přibližně po čtvrt hodině od skončení programu se pračka vypne automaticky kvůli úspoře energie.
- Dvířka nechejte pootevřená, aby vnitřek pračky mohl vysychat.



RADY A TIPY

PRÁDLO ROZTŘÍDĚTE PODLE

- Druhu látky / symbolu údržby na visačce (bavlna, smíšená vlákna, syntetické materiály, vlna, ruční praní)
- Barvy (oddělte barevné a bílé kusy prádla, nové barevné prádlo perte zvlášť)
- Jemnosti prádla (perte malé kousky – např. nylonové punčochy – a prádlo s háčky – jako podprsenky – v látkovém sáčku nebo povlaku na polštář se zipem).

VYPRÁZDNĚTE VŠECHNY KAPSY

- Předměty, jako mince nebo zapalovače, mohou poškodit prádlo i buben.

POKYNY K PRANÍ

Teplota v symbolu vaničky indikuje maximální možnou teplotu praní daného kusu prádla.



Normální mechanické působení



Omezené mechanické působení



Značně omezené mechanické působení



Praní pouze ruční



Výrobek se nesmí prát

ÚSPORA ENERGIE A OCHRANA ŽIVOTNÍHO PROSTŘEDÍ

- To pomáhá předcházet ucpání, které by zapříčinilo, že vodu by již nebylo možné odčerpat ven. Viz část PÉČE A ÚDRŽBA / „Čištění vodního filtru“ v Příručce o použití a čištění zařízení.

ÚSPORY A ŽIVOTNÍ PROSTŘEDÍ

- Nejlepšího využití energie, vody, pracího prostředku a času dosáhnete použitím doporučené maximální náplně prádla pro daný program, která je uvedena v tabulce programů.
- Nepřekračujte výrobcem doporučené dávky uvedené na obalu pracího prostředku. Používejte funkci Dávkování.
- Šetřete energii používáním pracího programu 60 °C místo 95 °C nebo pracího programu 40 °C místo 60 °C.
- Čas i energii můžete ušetřit také volbou vyšší rychlosti odstředění ke snížení množství vody v prádle, pokud pak chcete prádlo sušit v bubnové sušičce.

TABULKA PROGRAMŮ

Program	Pokyny k praní	Teplota °C	Max. náplň (kg)	Volitelné využití tlačítka Možnosti						Volitelné přímo				Odstřeďování		Prací prostředky a přísady		
				Předpírka	Horké máchání na konec	Skvrny 15	Silně zašpiněné	Intenzivní máchání	Rychlé praní	Colours 15°	Provzdušnění	Dávkování	Odložený start	Max. rychlost odstřeďování (ot/min)	Zastavení máchání	Předpírka	Hlavní praní	Změkčovač
PRACOVNÍ ODĚVY		Studená / 95 °C	max.	<input checked="" type="checkbox"/>	<input checked="" type="checkbox"/>	<input checked="" type="checkbox"/>	<input checked="" type="checkbox"/>	<input checked="" type="checkbox"/>	<input checked="" type="checkbox"/>	<input checked="" type="checkbox"/>	<input checked="" type="checkbox"/>	<input checked="" type="checkbox"/>	<input checked="" type="checkbox"/>	max.	<input checked="" type="checkbox"/>	<input type="checkbox"/>	<input checked="" type="checkbox"/>	<input type="checkbox"/>
MOPY A RUČNÍKY		Studená / 60 °C	6,0	<input checked="" type="checkbox"/>	<input checked="" type="checkbox"/>	<input checked="" type="checkbox"/>	<input type="checkbox"/>	<input checked="" type="checkbox"/>	<input checked="" type="checkbox"/>	<input checked="" type="checkbox"/>	<input checked="" type="checkbox"/>	<input checked="" type="checkbox"/>	<input checked="" type="checkbox"/>	max.	<input checked="" type="checkbox"/>	<input type="checkbox"/>	<input checked="" type="checkbox"/>	<input type="checkbox"/>
BAVLNA		Studená / 60 °C	max.	<input checked="" type="checkbox"/>	<input checked="" type="checkbox"/>	<input checked="" type="checkbox"/>	<input checked="" type="checkbox"/>	<input checked="" type="checkbox"/>	<input checked="" type="checkbox"/>	<input checked="" type="checkbox"/>	<input checked="" type="checkbox"/>	<input checked="" type="checkbox"/>	<input checked="" type="checkbox"/>	max.	<input checked="" type="checkbox"/>	<input type="checkbox"/>	<input checked="" type="checkbox"/>	<input type="checkbox"/>
RYCHLÉ ODSTRANĚNÍ SKVRN		40 °C	5,5	<input checked="" type="checkbox"/>	<input type="checkbox"/>	<input type="checkbox"/>	<input type="checkbox"/>	<input type="checkbox"/>	<input type="checkbox"/>	<input type="checkbox"/>	<input checked="" type="checkbox"/>	<input checked="" type="checkbox"/>	<input checked="" type="checkbox"/>	max.	<input checked="" type="checkbox"/>	<input type="checkbox"/>	<input checked="" type="checkbox"/>	<input type="checkbox"/>
SYNTETIKA		Studená / 60 °C	4,0	<input checked="" type="checkbox"/>	<input type="checkbox"/>	<input checked="" type="checkbox"/>	<input checked="" type="checkbox"/>	<input checked="" type="checkbox"/>	<input checked="" type="checkbox"/>	<input checked="" type="checkbox"/>	<input checked="" type="checkbox"/>	<input checked="" type="checkbox"/>	<input checked="" type="checkbox"/>	max.	<input checked="" type="checkbox"/>	<input type="checkbox"/>	<input checked="" type="checkbox"/>	<input type="checkbox"/>
JEMNÉ PRÁDLO		Studená / 40 °C	3,0	<input checked="" type="checkbox"/>	<input type="checkbox"/>	<input type="checkbox"/>	<input type="checkbox"/>	<input checked="" type="checkbox"/>	<input checked="" type="checkbox"/>	<input checked="" type="checkbox"/>	<input checked="" type="checkbox"/>	<input checked="" type="checkbox"/>	<input checked="" type="checkbox"/>	1 000	<input checked="" type="checkbox"/>	<input type="checkbox"/>	<input checked="" type="checkbox"/>	<input type="checkbox"/>
VLNA		Studená / 40 °C	2,0	<input type="checkbox"/>	<input type="checkbox"/>	<input type="checkbox"/>	<input type="checkbox"/>	<input checked="" type="checkbox"/>	<input checked="" type="checkbox"/>	<input checked="" type="checkbox"/>	<input checked="" type="checkbox"/>	<input checked="" type="checkbox"/>	1000	<input checked="" type="checkbox"/>	<input type="checkbox"/>	<input checked="" type="checkbox"/>	<input type="checkbox"/>	
HYGIENICKÉ		95 °C	max.	<input checked="" type="checkbox"/>	<input type="checkbox"/>	<input type="checkbox"/>	<input type="checkbox"/>	<input type="checkbox"/>	<input type="checkbox"/>	<input checked="" type="checkbox"/>	<input checked="" type="checkbox"/>	<input checked="" type="checkbox"/>	max.	<input checked="" type="checkbox"/>	<input type="checkbox"/>	<input checked="" type="checkbox"/>	<input type="checkbox"/>	
ANTIALERGICKÉ		60 °C	6,0	<input checked="" type="checkbox"/>	<input type="checkbox"/>	<input type="checkbox"/>	<input type="checkbox"/>	<input type="checkbox"/>	<input type="checkbox"/>	<input checked="" type="checkbox"/>	<input checked="" type="checkbox"/>	<input checked="" type="checkbox"/>	max.	<input checked="" type="checkbox"/>	<input type="checkbox"/>	<input type="checkbox"/>	<input type="checkbox"/>	
ODSTŘEĐOVÁNÍ		—	max.	<input type="checkbox"/>	<input type="checkbox"/>	<input type="checkbox"/>	<input type="checkbox"/>	<input checked="" type="checkbox"/>	<input type="checkbox"/>	<input checked="" type="checkbox"/>	<input type="checkbox"/>	<input checked="" type="checkbox"/>	max.	<input type="checkbox"/>	<input type="checkbox"/>	<input type="checkbox"/>	<input type="checkbox"/>	

Volitelné

Nelze vybrat/použít

Dávka povinně

Dávka volitelně

PROGRAMY

Řiďte se doporučeními na visačkách na oblečení.
Aby byla zajištěna co nejvyšší účinnost programu, nerušte přednastavené volby.

PRACOVNÍ ODĚVY

Znečištěné pracovní oděvy vyrobené z robustního bavlněného materiálu nebo směsí bavlny a syntetiky. U tohoto programu jsou přednastaveny volby „Předpírka“ a „Intenzivní máchání“ – funkce je tedy optimalizovaná tak, aby bylo dosaženo co nejlepších výsledků praní. Silně znečištěné oděvy doporučujeme před vložením do pračky důkladně protřepat. Přejete-li si, můžete použít odstraňovač skvrn na kyslíkové bázi.



MOPY A RUČNÍKY

Normálně až silně ušpiněné prateľné úklidové hadry a hadříky, mopy, ručníky a podobné textilie vyrobené z robustní bavlny. Intenzivní prací program s předpírkou; v případě silného znečištění přidejte prací prostředek i do přihrádky zásobníku určené pro předpírku.



BAVLNA (antibakteriální)

Normálně až silně zašpiněné hrubší prádlo vyrobené z bavlny a lnu.



RYCHLÉ ODSTRANĚNÍ SKVRN

Tento program je ideální pro praní nejobtížnějších běžných skvrn za jednu hodinu. Je ideální pro směsné materiály a barevné prádlo, o vaše oblečení při praní pečuje.



SYNTETIKA

Normálně zašpiněné prádlo vyrobené z umělých vláken a směsí s bavlnou.



JEMNÉ PRÁDLO

Tenké, jemné prádlo vyžadující opatrné praní.



VLNA / RUČNÍ PRANÍ

Vlněné prádlo označené značkou Woolmark, které lze prát v pračce, jakož i textilie vyrobené z hedvábí (dbejte pokynů na visačce), lnu, vlny a viskózy určené k praní pouze v ruce.



HYGIENICKÉ

Speciálně vyvinutý program pro zajištění maximálně hygienických výsledků praní, zároveň zaručí, že vaše prádlo bude bezpečné a dezinfikované.



ANTIALERGICKÉ

Tento program použijte k odstranění všech významných alergenů, jako jsou pyly, roztoči a zvířecí chlupy.



ODSTŘEDĚNÍ

Samostatný program s intenzivním odstředováním. Pro hrubší prádlo.



INFORMACE O SPOTŘEBĚ

Tyto údaje se mohou lišit v závislosti na denní době např. v důsledku odlišné teploty či tlaku přírodní vody.

PROGRAM	TEPLOTA (°C)	NAPLNĚNÍ (KG)	VODA (L)	ENERGIE (KWH)	PŘIBLIŽNÉ TRVÁNÍ PROGRAMU (H:MIN)		PŘIBLIŽNÁ ZBYTKOVÁ VLHKOST PRÁDLA BEZ OBSAHU (%)
					BEZ RYCHLÉHO PRANÍ	RYCHLÉ PRANÍ	
PRACOVNÍ ODĚVY	60	11,0 (max.)	110	1,70	02:25	01:55	53
MOPY A RUČNÍKY	60	6,0	90	1,50	01:50	01:35	53
RYCHLÉ ODSTRANĚNÍ SKVRN	40	5,5	27	0,17	01:00	--	59
HYGIENICKÉ	95	11,0 (max.)	126	3,50	03:15	--	59
ANTIALERGICKÉ	60	6,0	183	1,61	03:40	--	59
BAVLNA	60	11,0 (max.)	126	2,00	02:55	01:55	59
BAVLNA	40	11,0 (max.)	100	1,70	03:50	02:10	59
SYNTETIKA	40	4,0	60	0,80	02:40	01:20	39

Hodnoty měřené za normálních podmínek podle normy IEC/EN 60456. Hodnoty spotřeby vody, spotřeby energie a zbytkové vlhkosti se vztahují na výchozí nastavení programů bez doplňkových možností.

Spotřeba energie ve vypnutém stavu je 0,25 W, v zapnutém stavu 0,25 W.

* Doba trvání indikována po zjištění náplně

max. = maximální náplň prádla v pračce

MOŽNOSTI, FUNKCE A KONTROLKY

MOŽNOSTI přímo nastavitelné stisknutím vyhrazeného tlačítka

Colours 15°

Pomáhá chránit barvy prádla praním ve studené vodě (15 °C). Šetří energii použitou na ohřev vody a zachová dobrý výsledek praní.

Vhodné pro mírně zašpiněné prádlo beze skvrn. Pro teplotu 95 °C nelze navolit.



Provzdušnění

Pomáhá zachovat prádlo v dobrém stavu v případě, že je nemůžete odebrat z pračky krátce po skončení programu. Pračka začne po skončení programu periodicky prádlo převalovat. To potrvá asi 6 hodin od skončení programu praní. Můžete jej kdykoliv zastavit stiskem libovolného tlačítka; dvířka se odblokují a můžete prádlo odebrat.



Dávkování

Pomáhá dávkovat správné množství pracího prostředku vzhledem k náplni prádla. Před použitím této možnosti: Koncentrace pracích prostředků dostupných na trhu se značně liší. Z tohoto důvodu přizpůsobte pračku dávkování množství pracího prostředku, který používáte. Dále zkontrolujte, zda hodnota tvrdosti vody, která je v pračce předem nastavená jako měkká, odpovídá tvrdosti vody ve vaší lokalitě a v případě potřeby nastavení upravte (viz „První použití funkce Dávkování“ v Příručce o použití a čištění zařízení).



1) Zvolte funkci Dávkování:

Po výběru programu a možností stiskněte tlačítko „Dávkování“; na displeji se zobrazí symbol Dávkování.

2) Spusťte program:

Spusťte program stiskem tlačítka „Start/Přestávka“. – Buben se roztočí za účelem zjištění velikosti náplně prádla; následně se na displeji ukáže doporučené množství pracího prostředku v ml.



3) Přidejte prací prostředek:

Vytáhněte dávkovač pracího prostředku a přidejte prací prostředek v množství uvedeném na displeji do komory pro hlavní praní v dávkovači pracího prostředku.



Pokud jste zvolili možnost Předpírka, a chcete přidat prací prostředek i pro předpírku, přidejte poloviční množství indikovaného pracího prostředku do komory pro předpírku navíc k plnému množství, které jste již dali do komory pro hlavní praní.

Namísto do zásobníku pracího prostředku lze prostředek přidat i přímo do bubnu v dávkovacím pouzdře.

Programy s předpírkou: Prací prostředek pro předpírku lze přidat přímo do bubnu, prací prostředek pro hlavní praní se musí přidat do komory pro hlavní praní v dávkovači pracího prostředku. V takovém případě použijte pro hlavní praní práškový prací prostředek, aby bylo zajištěno, že zůstane v dávkovači až do spuštění fáze hlavního praní. Po přidání pracího prostředku zavřete dávkovač pracího prostředku (nebo dvířka).

4) Podržením stisknutého tlačítka „Start/Přestávka“ bude program pokračovat.

MOŽNOSTI volitelné stiskem tlačítka



Předpírka

Pomáhá vyprat silně zašpiněné prádlo přidáním fáze předpírky před zvolený program hlavního praní. Pro silně zašpiněné prádlo, například s obsahem písku nebo částic nečistot.



Prodlouží dobu praní asi o 20 minut.

Přidejte prací prostředek také do komory pro předpírku v dávkovači pracího prostředku nebo přímo do bubnu. Použijte pro hlavní praní práškový prací prostředek, aby bylo zajištěno, že zůstane v dávkovači až do spuštění fáze hlavního praní.

Tato možnost je přednastavena u programů „Pracovní oděvy“ a „Mopy a ručníky“. Pro dosažení co nejlepších výsledků praní nedoporučujeme u těchto programů rušit volbu „Předpírka“.

Horké máchání na konec

Program skončí ve fázi máchání horkou vodou. Uvolní vlákna prádla, takže prádlo bude při vyjímání krátce po skončení programu příjemně teplé.



Skvrny 15

Pomáhá odstranit všechny druhy skvrn kromě skvrn od tuku či oleje.



Program začne fází praní ve studené vodě. Prodlouží dobu praní asi o 10 minut.

Pro špatně odstranitelné skvrny se doporučuje použít předchozí úpravu prádla.

Pro teplotu 95 °C nelze navolit.

Silně zašpiněné

Pomáhá vyprat silně zašpiněné prádlo se skvrnami díky optimalizaci účinnosti přísad pro odstraňování skvrn.



Do komory pro hlavní praní přidejte vhodné množství přísady na odstraňování skvrn (prášek) společně s pracím prostředkem (pouze práškovým). Může prodloužit program až o 15 minut.

Vhodné k použití s odstraňovači skvrn nebo bělicími prostředky na bázi kyslíku. **Nesmí se použít bělicí prostředky s obsahem chloru nebo perboritanu.**

Intenzivní máchání

Pomáhá odstranit zbytky pracího prostředku z prádla prodloužením fáze máchání.



Obzvláště vhodné pro dětské prádlo, pro alergiky a pro oblasti s velmi měkkou vodou.

Rychlé praní

Umožňuje rychlejší praní.

Doporučuje se pouze u mírně zašpiněného prádla.

Pro teplotu 95 °C nelze navolit.



FUNKCE

Zastavení po máchání (možnost tlačítka Odstředování)

Zamezí automatickému odstředování na konci programu. Prádlo zůstane v poslední máchací vodě a program nebude pokračovat.



Vhodné pro jemné prádlo, které není vhodné k odstředování nebo které lze odstředovat jen při nižší rychlosti. Nevhodné pro hedvábí.

Jako ukončení funkce „Zastavení máchání“ zvolte:

• vypouštění vody bez odstředování:

otáčením ovladače zvolte rychlost odstředování 0, pak stiskněte „Start/Přestávka“: Voda bude vypuštěna a program skončí



• odstředování prádla:

bliká výchozí rychlost odstředování – cyklus odstředování spustíte stiskem „Start/Přestávka“.



Nebo zvolte jinou rychlost odstředování otáčením ovladače, stisknutím potvrďte a stiskněte „Start/Přestávka“.

Odložený start

Posune začátek programu na pozdější dobu.

S touto funkcí nepoužívejte tekutý prací prostředek.



- Zvolte program, teplotu a funkci.
- Stiskněte tlačítko „Odložený start“ – na displeji bude blikat symbol odloženého startu.
- Otáčením ovladače zvolte zpoždění až o 23 hodin, což bude vidět na displeji. Potvrďte stiskem ovladače.
- Po stisku „Start/Přestávka“ začne odpočet doby zpoždění. Na displeji bude blikat dvojtečka. Dvířka se zablokují.
- Jestliže jste zvolili funkci Dávkování: Po stisknutí „Start/Přestávka“ bude pračka vypočítávat doporučené množství pracího prostředku. Přidejte prací prostředek v množství uvedeném na displeji (viz „Dávkování“). Po opětovném stisku „Start/Přestávka“ začne odpočet zvolené doby zpoždění.
- Po uplynutí doby zpoždění se pračka automaticky spustí. Na displeji pak bude zobrazena zbývající doba trvání programu.

Jak zrušit „Odložený start“:

- Odložený start zrušíte stiskem „Start/Přestávka“.

Zámek tlačítek

Tlačítka a ovladač na ovládacím panelu se zablokují jako ochrana před nechtěným použitím.

⇒ 3 sec

Zablokování tlačítek:

- Pračka musí být zapnutá.
- Podržte stisknuté tlačítko možnosti, dokud se na displeji neobjeví symbol klíče. Ovladač a tlačítka jsou nyní zablokována. Funguje pouze hlavní vypínač „Zap/Vyp“.



Jestliže se pračka zapne a znovu vypne, pojistka zůstane aktivní, dokud ji nezrušíte.



K odblokování tlačítek podržte opět stisknuté tlačítko možnosti, dokud na displeji nezmizí symbol klíče.

⇒ 3 sec

KONTROLKY

Dvířka lze otevřít.



Závada: Vodovodní kohoutek je zavřený. Pračka má nedostatečný nebo žádný přívod vody.



Závada: Vodní filtr ucpaný. Nelze vypustit vodu; může být ucpaný vodní filtr



Závada: Kontaktujte servis. Viz Příručka o použití a čištění zařízení, část „Jak odstranit poruchu“.



V případě jakýchkoliv závad viz Příručka o použití a čištění zařízení, část „Jak odstranit poruchu“.

ÚDRŽBA A ČIŠTĚNÍ A ODSTRAŇOVÁNÍ ZÁVAD

Pokyny k údržbě a čištění a k odstraňování závad viz **Příručku o použití a čištění zařízení.**

Materiály **související s produktem** lze případně získat následujícím způsobem:

- Stažením z webové stránky Whirlpool <http://docs.whirlpool.eu>



OBRAŤTE SE NA SERVISNÍ STŘEDISKO

Při komunikaci se servisním střediskem sdělte obě čísla uvedená na servisním štítku na vnitřní straně dveří.

<http://www.whirlpool.eu>

Telefonní číslo naleznete v záručním listu.

POKUD PRAČKA VYKAZUJE ZNÁMKY POŠKOZENÍ, OBRAŤTE SE NA JEJÍHO MAJITELE, POPŘÍPADĚ, JE-LI TO NEZBYTNÉ, NA SERVISNÍ STŘEDISKO.



400011210423

Whirlpool® je registrovaná obchodní známka společnosti Whirlpool USA



MINDENNAPI HASZNÁLATI ÚTMUTATÓ AWG 1112 / PRO - AWG 1112 S/PRO

Angol nyelvből fordított kezelési útmutató



KÖSZÖNJÜK, HOGY A WHIRLPOOL TERMÉKÉT VÁLASZTotta.

Ahhoz, hogy teljesebb támogatásban részesüljön, kérjük, regisztrálja készülékét: www.whirlpool.eu/register

A készülék használata előtt gondosan olvassa el az **Egészségvédelmi és biztonsági útmutatót**.



A gép használata előtt mindenképpen el kell távolítani a szállításhoz használt csavarokat.

Eltávolításukkal kapcsolatban a részletes tudnivalókat az **Üzembe helyezési útmutató** tartalmazza.

A TERMÉK BEMUTATÁSA

KÉSZÜLÉK

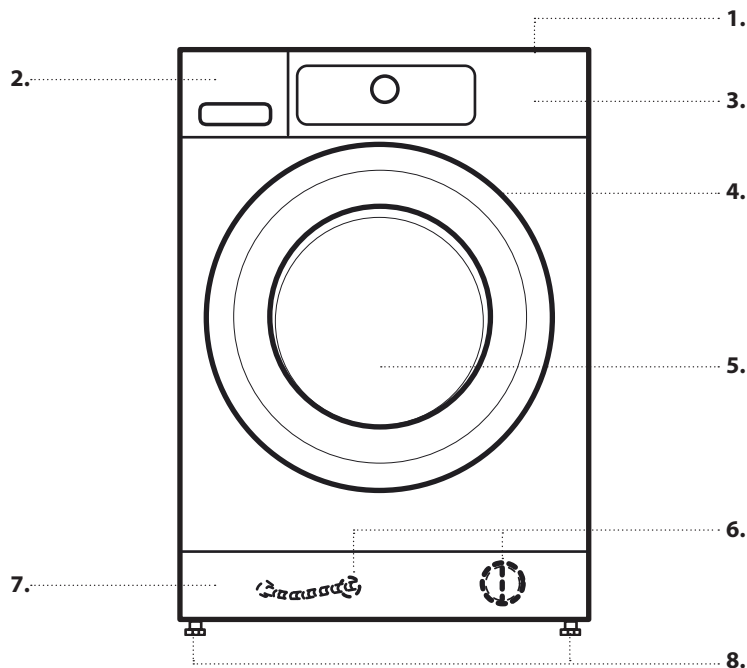

1. Fedlap
2. Mosószer-adagoló
3. Kezelőpanel
4. Ajtófogantyú
5. Ajtó
6. Vízsűrítő/vészhelyzeti leeresztő tömlő (ha van) – a lábazati lemez mögött
7. Lábazati lemez (levehető)
8. Állítható lábak (4)

KEZELŐPANEL

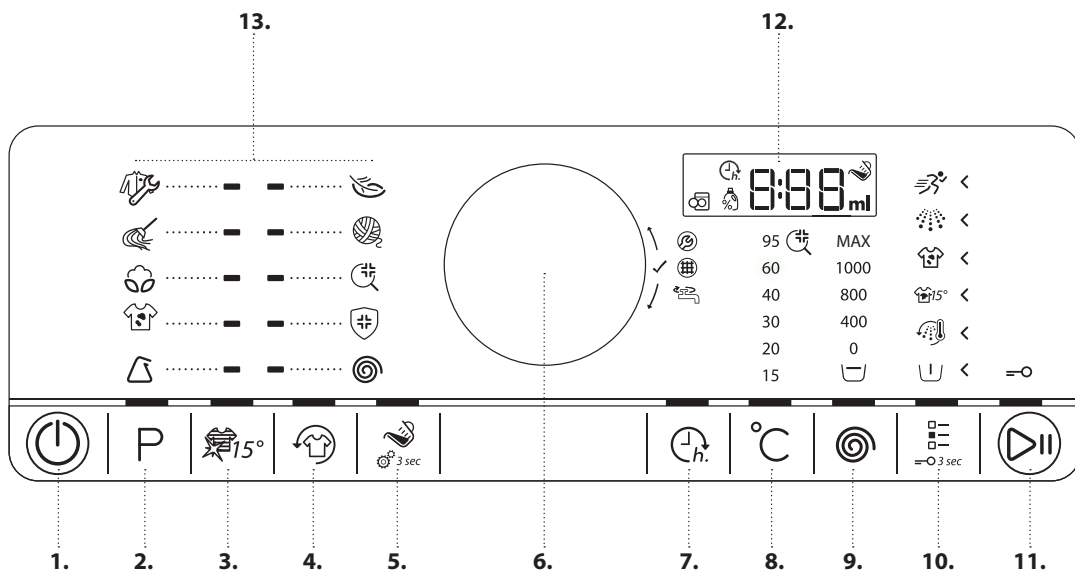

1. Be/Ki gomb (Megnyomásával és nyomva tartásával alaphelyzetbe állítás/leeresztés)
2. Program gomb
3. Színes 15° gomb
4. Ruhafrissítés gomb
5. Adagolási javaslat gomb
6. Kapcsoló (forgassa el a kiválasztáshoz/nyomja meg a jóváhagyáshoz)
7. Késleltetett indítás gomb
8. Hőmérséklet gomb
9. Centrifuga-fordulatszám gomb
10. Opciók gomb (ha lenyomva tartja: gombok lezárása)
11. Start/Szünet gomb
12. Kijelző
13. Programok terület

MOSÓSZER-ADAGOLÓ

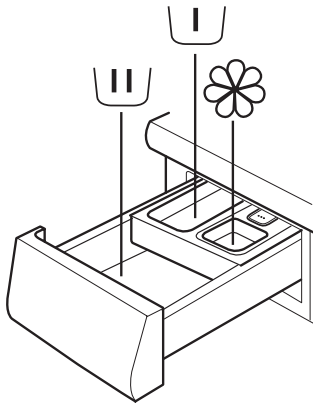

1. Főmosás rekesze

- Mosószer a főmosáshoz
- Folteltávolító
- Vízlágyító



2. Előmosás rekesze

- Mosószer az előmosáshoz.



3. Öblítőszer rekesze

- Textilöblítő
- Folyékony keményítő



Kizárólag a „max” jelölésig töltsön öblítőt vagy keményítőoldatot.

4. Kioldógomb

(Nyomja meg, ha szeretné kivenni a mosószer-adagolót tisztítás céljából).



KÜLÖNBÖZŐ TÍPUSÚ RUHANEMŰKHÖZ AJÁNLOTT MOSÓSZEREK

Fehér, strapabíró ruhanemű	(hideg-95 °C)	Nagy teljesítményű mosószerek
Fehér, kényes ruhanemű	(hideg-40 °C)	Fehéritőt és/vagy optikai fehéritőt tartalmazó, kímélő mosószerek
Világos/pasztell színek	(hideg-60 °C)	Fehéritőt és/vagy optikai fehéritőt tartalmazó mosószerek
Intenzív színek	(hideg-60 °C)	Fehéritő/optikai fehéritő nélküli, színes ruhákhoz használható mosószerek
Fekete/sötét színek	(hideg-60 °C)	Speciális mosószerek fekete/sötét ruhaneműkhöz

AZ ELSŐ HASZNÁLAT

A programok kiválasztásával és indításával kapcsolatos információkat lásd a **MINDENNAPI HASZNÁLAT** című szakaszban.

ELSŐ BEKAPCSOLÁS

A mosógép a csatlakoztatás után automatikusan bekapcsol. A gyártási eljárás maradványainak eltávolításához:

- Válassza a „Pamut” programot 95 °C-os hőmérsékleten.

- Töltsön be kis mennyiségű nagy teljesítményű mosószert (a mosószer gyártója által az enyhén szennyezett ruhaneműkhöz ajánlott mennyiség legfeljebb 1/3-át) a mosószer-adagoló főmosás rekeszébe.



- Indítsa el a programot **ruhanemű nélkül**.

MINDENNAPI HASZNÁLAT

A funkciókkal kapcsolatos további részleteket lásd a **Használati és kezelési útmutatóban** / a **Használati és kezelési útmutató** beszerzésével kapcsolatos információkat lásd az **utolsó oldalon**

1. RUHANEMŰ BETÖLTÉSE

- Készítse elő a ruhaneműket a **TANÁCSOK ÉS TIPPEK** szakasz ajánlásainak megfelelően. Győződjön meg arról, hogy a zsebek üresek, a kapcsok zárva vannak, a szalagok össze vannak kötve.



- Nyissa ki az ajtót, és tegye be a ruhaneműt. Tartsa be a programtáblázatban megadott maximális ruhamennyiséget.

2. CSUKJA BE AZ AJTÓT

- Ügyeljen arra, hogy a ruhanemű ne akadjon be az ajtó üvege és a gumitömítés közé.



- Az ajtó becsukásakor kattánás hallatszik.

3. NYISSA KI A VÍZCSAPOT



4. KAPCSOLJA BE A MOSÓGÉPET

- Tartsa nyomva a *Be/Ki* gombot, amíg világítani nem kezd a programnak megfelelő lámpa. A vezérlőpanelen animáció látható, a készülék hangjelzést ad ki. A mosógép ekkor már üzemkész.



5. ÁLLÍTSA BE A KÍVÁNT PROGRAMOT

IRÁNYÍTOTT MÓD — a gomb lámpája végigvezeti a program beállításának lépésein a következő sorrendben: A program/hőmérséklet/centrifuga-fordulatszám/opciók kiválasztása. Amint jóváhagyta a kiválasztást a kapcsolóval, a gomb lámpája továbbugrik a következő lépésre.

• Program kiválasztása:

Győződjön meg arról, hogy a Program gomb világít.

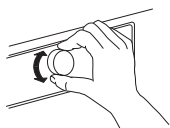

Válassza ki a kívánt programot a kapcsoló elforgatásával. A kiválasztott program melletti kijelző világít.

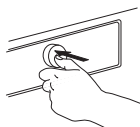

Hagyja jóvá a kívánt programot a kapcsoló megnyomásával.

• Ha szükséges, módosítsa a hőmérsékletet

Ha módosítani kívánja a kijelzőn jelzett hőmérsékletet, győződjön meg arról, hogy a Hőmérséklet gomb világít. Forgassa el a kapcsolót a kívánt hőmérséklet kiválasztásához, majd hagyja jóvá a kapcsoló megnyomásával.



• Ha szükséges, módosítsa a centrifuga fordulatszámát

Ha módosítani kívánja a kijelzőn jelzett centrifuga-fordulatszámot, győződjön meg arról, hogy a Centrifuga gomb világít. Forgassa el a kapcsolót a kívánt centrifuga-fordulatszám kiválasztásához vagy az öblítés leállításához, majd hagyja jóvá a kapcsoló megnyomásával. A további információkat lásd az OPCÍÓK, FUNKCIÓK ÉS KIJELEZŐK című részben.



• Ha szükséges, válassza ki az opciókat

Ha további opciókat kíván kiválasztani, győződjön meg arról, hogy az Opciók gomb világít. A programhoz kiválasztható opciókat a világító nyilak jelzik. Válassza ki a kívánt opciókat a kapcsoló elforgatásával. A kiválasztott opció szimbóluma villogni fog. A jóváhagyáshoz nyomja meg a kapcsolót. Egyes opciók/funkciók közvetlenül a gomb megnyomásával választhatók ki:



A további információkat lásd az OPCÍÓK, FUNKCIÓK ÉS KIJELEZŐK című részben.

EGYEDI MÓD

A mosógép bekapcsolása után nem kötelező az IRÁNYÍTOTT MÓDOT követnie.

Önön múlik, hogy milyen sorrendben kívánja beállítani a programot. Beállítás megadásához először nyomja meg a megfelelő gombot, majd forgassa el a kapcsolót a kiválasztáshoz, és végül nyomja meg a kapcsolót a jóváhagyáshoz.

A hőmérséklet-tartomány, a centrifuga-fordulatszám és az opciók a kiválasztott programtól függenek. Ezért javasolt, hogy először a programot válassza ki.

6. TÖLTÖN BE MOSÓSZERT

- Ha **nem** használja az Adagolási javaslat funkciót, akkor húzza ki a mosószert-adagolót, és tölts be a mosószert (és az adalékokat/öblítőt); tartsa be a mosószert csomagolásán található adagolási ajánlásokat.



Ha az ELŐMOSÁS vagy KÉSELTETETT INDÍTÁS opciót választotta, tartsa be az OPCÍÓK, FUNKCIÓK ÉS KIJELEZŐK részben található ajánlásokat. Ezután gondosan csukja be a mosószert-adagolót.

- Ha használja az **Adagolási javaslat funkciót, később töltsön be mosószert**, a program elindítása után. A további információkat lásd az OPCÍÓK, FUNKCIÓK ÉS KIJELEZŐK című részben.
- Miután betöltötte a mosószert/adalékokat, ne nyissa ki a mosószert-adagolót, nehogy azok kifolyhassanak.

7. A PROGRAM INDÍTÁSA

- Nyomja meg és tartsa nyomva a *Start/Szünet* gombot, amíg a gomb világítani nem kezd, és bekapcsolva marad; a program elindul.
- Ha kiválasztotta az **Adagolási javaslat** opciót, a mosógép a program elindítása után kijelzi a behelyezett ruhaneműhöz ajánlott mosószermennyiséget. Kövesse az OPCÍÓK, FUNKCIÓK ÉS KIJELEZŐK/Adagolási javaslat részben található útmutatásokat.



8. HA SZÜKSÉGES, MÓDOSÍTSA A FOLYAMATBAN LÉVŐ PROGRAM BEÁLLÍTÁSAIT

A program végrehajtása közben is módosíthatja a beállításokat. A módosítások érvénybe lépnek, feltéve, hogy a megfelelő programszakasz még nem fejeződött be.

- A centrifuga-fordulatszám módosításához nyomja meg az adott gombot (például a *Centrifuga-fordulatszám* gombot). A kiválasztott érték néhány másodpercig villog.
- Miközben villog, a kapcsoló forgatásával módosíthatja a beállítást. Ha az érték nem villog tovább, de még nem módosította, nyomja meg ismét a gombot.
- Az új beállítások jóváhagyásához nyomja meg a kapcsolót. Ha nem hagyja jóvá az új beállítást, a jóváhagyás automatikusan megtörténik, és a villogás abbamarad.

A program automatikusan folytatódik.

A folyamatban lévő program beállításai a következőképpen is módosíthatók:

- Az épp futó programot a „*Start/Szünet*” gomb megnyomásával szüneteltetheti.
- Módosítsa a beállításokat kívánság szerint.
- A programot a *Start/Szünet* gomb ismételt megnyomásával folytathatja.

9. HA SZÜKSÉGES, SZÜNETELTESSE A FOLYAMATBAN LÉVŐ PROGRAMOT, ÉS NYISSA KI AZ AJTÓT

- Nyomja meg és tartsa nyomva a *Start/Szünet* gombot a folyamatban lévő program szüneteltetéséhez.



- Feltéve, hogy a vízszint és/vagy a hőmérséklet nem túl magas, az ajtó nyitása kijelzés világít. Az ajtót kinyithatja például ruhanemű behelyezése/kivétele céljából.
- A programot a *Start/Szünet* gomb megnyomásával folytathatja.



10. HA SZÜKSÉGES, ÁLLÍTSA ALAPHELYZETBE A FOLYAMATBAN LÉVŐ PROGRAMOT

- Nyomja meg és tartsa nyomva a *Be/Ki* gombot, amíg megjelenik az „rES” felirat a kijelzőn.



A víz kiürül, a program befejeződik, és az ajtó kinyílik.

11. KAPCSOLJA KI A MOSÓGÉPET, MIUTÁN A PROGRAM VÉGET ÉRT

- A kijelzőn megjelenik az „End” felirat, és az ajtó nyitása kijelző világítani kezd – kivetheti a ruhaneműt.



- Nyomja meg a *Be/Ki* gombot a mosógép kikapcsolásához. A mosógép automatikusan kikapcsol körülbelül negyedórával a program befejezése után, hogy energiát takarítson meg.
- Hagyja félig nyitva az ajtót, hogy a mosógép megszáradhasson.



TANÁCSOK ÉS TIPPEK

VÁLOGASSA SZÉT A RUHANEMŰT A KÖVETKEZŐK SZERINT:

- Az anyag típusa/kezelési címke (pamut, vegyes szövet, műszál, gyapjú, kézzel mosandó darabok)
- Szín (válassza szét a színes és fehér darabokat, az új színes darabokat mossa külön)
- Kímélő mosás (a kis darabokat, például nejlonharisnyákat, továbbá a például rézkapcsokkal ellátott darabokat mossa cipzárás ruhazacskóban vagy párnahuzatban).

A ZSEBEK KIÜRÍTÉSE

- Az érmék, öngyújtók vagy hasonló tárgyak kárt tehetnek a ruhaneműben és a dobben.

MOSÁSI KEZELÉSI CÍMKÉK

A mosóteknő szimbólumban megadott hőmérséklet jelzi a ruhadarab mosásához megengedett legmagasabb hőmérsékletet.



Normál mechanikus hatás



Csökkenített mechanikus hatás



Nagyon csökkentett mechanikus hatás



Csak kézi mosás



Nem mosható

ENERGIAMEGTAKARÍTÁS ÉS KÖRNYEZETVÉDELEM

- Így könnyebben elkerülhető, hogy a szűrő eltömődjön, ez ugyanis azzal járhat, hogy a szennyezett víz nem szivattyúzható ki. Lásd a KEZELÉS ÉS KARBANTARTÁS/A vízszűrő tisztítása c. részt a Használati és kezelési útmutatóban.

ENERGIATAKARÉKOSÁG ÉS KÖRNYEZETVÉDELEM

- Érje el a legjobb energia-, víz-, mosószerfogyasztást és időt a programokhoz javasolt legnagyobb terhelés alkalmazásával (lásd a programtáblázatot).
- Ne lépje túl a mosószergyártó útmutatójában megadott mosószeradagokat. Használja az Adagolási javaslat funkciót.
- Spóroljon az energiával, és használja a 60 °C-os mosási programot a 95 °C-os helyett, illetve a 40 °C-os programot a 60 °C-os helyett.
- Spóroljon az energiával és az idővel, és válassza a nagy sebességű centrifugálást, csökkentve ezzel a ruhanemű víztartalmát a szárítógép használata előtt.

Program	Kezelési címkék	Hőmérséklet	Max. töltő súly (kg)	Az Opciók gomb segítségével választható ki					Közvetlenül kiválasztható				Centrifuga	Mosószer és adalékok				
				Előmosás	Forró öblítés	Foltos 15°	Erősen szennyezett	Intenzív öblítés	Gyorsmosás	Színes 15°	Ruhafrisztítés	Adagolási javaslat	Késleltetett indítás	Max. centrifuga-fordulatszám (ford./perc)	Öblítőstop	Előmosás	Főmosás	Öblítőszer
MUNKARUHÁZAT			Hideg/ 95 °C	max.	<input checked="" type="checkbox"/>	<input checked="" type="checkbox"/>	<input checked="" type="checkbox"/>	<input checked="" type="checkbox"/>	<input checked="" type="checkbox"/>	<input checked="" type="checkbox"/>	<input checked="" type="checkbox"/>	<input checked="" type="checkbox"/>	<input checked="" type="checkbox"/>	max.	<input checked="" type="checkbox"/>	<input type="checkbox"/>	<input checked="" type="checkbox"/>	<input type="checkbox"/>
RONGYOK ÉS TÖRÖLKÖZŐK			Hideg/ 60 °C	6,0	<input checked="" type="checkbox"/>	<input checked="" type="checkbox"/>	<input checked="" type="checkbox"/>	<input type="checkbox"/>	<input checked="" type="checkbox"/>	<input checked="" type="checkbox"/>	<input checked="" type="checkbox"/>	<input checked="" type="checkbox"/>	<input checked="" type="checkbox"/>	max.	<input checked="" type="checkbox"/>	<input type="checkbox"/>	<input checked="" type="checkbox"/>	<input type="checkbox"/>
PAMUT			Hideg/ 60 °C	max.	<input checked="" type="checkbox"/>	<input checked="" type="checkbox"/>	<input checked="" type="checkbox"/>	<input checked="" type="checkbox"/>	<input checked="" type="checkbox"/>	<input checked="" type="checkbox"/>	<input checked="" type="checkbox"/>	<input checked="" type="checkbox"/>	<input checked="" type="checkbox"/>	max.	<input checked="" type="checkbox"/>	<input type="checkbox"/>	<input checked="" type="checkbox"/>	<input type="checkbox"/>
GYORS FOLTELTÁVOLÍTÁS			40 °C	5,5	<input checked="" type="checkbox"/>	<input type="checkbox"/>	<input type="checkbox"/>	<input type="checkbox"/>	<input type="checkbox"/>	<input type="checkbox"/>	<input type="checkbox"/>	<input checked="" type="checkbox"/>	<input checked="" type="checkbox"/>	max.	<input checked="" type="checkbox"/>	<input type="checkbox"/>	<input checked="" type="checkbox"/>	<input type="checkbox"/>
MŰSZÁL			Hideg/ 60 °C	4,0	<input checked="" type="checkbox"/>	<input type="checkbox"/>	<input checked="" type="checkbox"/>	<input checked="" type="checkbox"/>	<input checked="" type="checkbox"/>	<input checked="" type="checkbox"/>	<input checked="" type="checkbox"/>	<input checked="" type="checkbox"/>	<input checked="" type="checkbox"/>	max.	<input checked="" type="checkbox"/>	<input type="checkbox"/>	<input checked="" type="checkbox"/>	<input type="checkbox"/>
KÍMÉLŐ MOSÁS			Hideg/ 40 °C	3,0	<input checked="" type="checkbox"/>	<input type="checkbox"/>	<input type="checkbox"/>	<input type="checkbox"/>	<input checked="" type="checkbox"/>	<input checked="" type="checkbox"/>	<input checked="" type="checkbox"/>	<input checked="" type="checkbox"/>	<input checked="" type="checkbox"/>	1000	<input checked="" type="checkbox"/>	<input type="checkbox"/>	<input checked="" type="checkbox"/>	<input type="checkbox"/>
GYAPJÚ	 WOOLMARK		Hideg/ 40 °C	2,0	<input type="checkbox"/>	<input type="checkbox"/>	<input type="checkbox"/>	<input type="checkbox"/>	<input checked="" type="checkbox"/>	<input checked="" type="checkbox"/>	<input checked="" type="checkbox"/>	<input checked="" type="checkbox"/>	1000	<input checked="" type="checkbox"/>	<input type="checkbox"/>	<input checked="" type="checkbox"/>	<input type="checkbox"/>	
HIGIÉNIA			95 °C	max.	<input checked="" type="checkbox"/>	<input type="checkbox"/>	<input type="checkbox"/>	<input type="checkbox"/>	<input type="checkbox"/>	<input type="checkbox"/>	<input checked="" type="checkbox"/>	<input checked="" type="checkbox"/>	<input checked="" type="checkbox"/>	max.	<input checked="" type="checkbox"/>	<input type="checkbox"/>	<input checked="" type="checkbox"/>	<input type="checkbox"/>
ANTIALLERGÉN			60 °C	6,0	<input checked="" type="checkbox"/>	<input type="checkbox"/>	<input type="checkbox"/>	<input type="checkbox"/>	<input type="checkbox"/>	<input type="checkbox"/>	<input checked="" type="checkbox"/>	<input checked="" type="checkbox"/>	<input checked="" type="checkbox"/>	max.	<input checked="" type="checkbox"/>	<input type="checkbox"/>	<input type="checkbox"/>	<input type="checkbox"/>
CENTRIFUGA			—	max.	<input type="checkbox"/>	<input type="checkbox"/>	<input type="checkbox"/>	<input type="checkbox"/>	<input checked="" type="checkbox"/>	<input type="checkbox"/>	<input checked="" type="checkbox"/>	<input type="checkbox"/>	<input checked="" type="checkbox"/>	max.	<input type="checkbox"/>	<input type="checkbox"/>	<input type="checkbox"/>	<input type="checkbox"/>

Választható/opcionális
 Nem választható/alkalmazható
 Adagolás szükséges
 Adagolás opcionális

PROGRAMOK

Tartsa be a ruhaneműk bevarrt címkéin található utasításokat. A programok optimális működése érdekében fontos, hogy ne törölje az előre beállított opciókat.

MUNKARUHÁZAT

Strapabíró pamut vagy műszálás pamut anyagokból készült, koszos munkaruhák. Ennél a programnál az „Előmosás” és az „Intenzív öblítés” opciók előre be vannak állítva a lehető legjobb tisztítási eredmény érdekében. Erősen szennyezett ruhák esetében javasoljuk, hogy mosás előtt alaposan rázza ki őket. Esetleg használjon oxigén alapú folteltávolítót.



RONGYOK ÉS TÖRÖLKÖZŐK

Ez a program főleg az erősen szennyezett takarító- és felmosórongyok, törölközők és hasonló, vastag pamutból készült anyagok mosására alkalmas. Ez egy intenzív mosóprogram, amely előmosást is végez; ezért, ha a ruhák különösen koszosak, tegyen mosószert a mosószer-adagoló előmosó tartályába is.



PAMUT (antibakteriális)

Szokásos mértékben vagy erősen szennyezett, strapabíró pamut és lenvászon ruhanemű.



GYORS FOLTETTÁVOLÍTÁS

Ezzel a programmal 1 óra alatt kimoshatja a legmakacsabb mindennapi foltokat. Ideális vegyes alapanyagú és színes ruhaneműkhöz, kímélően mossa azokat.



MŰSZÁL

Műszálból vagy pamutkeverékből készült, szokásos mértékben szennyezett ruhanemű.



KÍMÉLŐ MOSÁS

Kényes szövetből készült, óvatos kezelést igénylő, finom ruhanemű.



GYAPJÚ/KÉZI MOSÁS

Woolmark címkével ellátott, gépben mosható jelzésű gyapjú ruhanemű, valamint selyemből (tartsa be a kezelési címkén szereplő ajánlásokat), lenvászonból, gyapjúból és viszkózból készült, csak kézzel mosható jelzésű textíliák.



HIGIÉNY

Speciálisan a leghigiénikusabb mosási eredmény érdekében lett kifejlesztve, garantálja, hogy ruhái biztonságosak és fertőtlenítettek lesznek.



ANTIALLERGÉN

Eltávolítja a főbb allergéneket, mint a pollent, az atkákat, a macska- és kutyaszőrt.



CENTRIFUGA

Különálló intenzív centrifugálási program. Strapabíró ruhaneműkhöz.



FOGYASZTÁSI ADATOK

Az alábbi adatok a befolyó víz hőmérsékletétől, a víz nyomásától stb. függően eltérőek lehetnek.

PROGRAM	HŐMÉRSÉKLET (°C)	RUHÁK SÚLYA (KG)	VÍZ (L)	ENERGIA (KWH)	PROGRAM HOZZÁVETŐLEGES IDŐTARTAMA (Ó:P)		HOZZÁVETŐLEGES VISSZAMARADÓ NEDVESSÉGTARTALOM (%)
					GYORSPROG- RAM NÉLKÜL	GYORSPROG- RAMMAL	
MUNKARUHÁZAT	60	11,0 (max.)	110	1,70	02:25	01:55	53
RONGYOK ÉS TÖRÖLKÖZŐK	60	6,0	90	1,50	01:50	01:35	53
GYORS FOLTETTÁVOLÍTÁS	40	5,5	27	0,17	01:00	--	59
HIGIÉNY	95	11,0 (max.)	126	3,50	03:15	--	59
ANTIALLERGÉN	60	6,0	183	1,61	03:40	--	59
PAMUT	60	11,0 (max.)	126	2,00	02:55	01:55	59
PAMUT	40	11,0 (max.)	100	1,70	03:50	02:10	59
MŰSZÁLÁS	40	4,0	60	0,80	02:40	01:20	39

Normál körülmények között mért értékek az IEC/EN 60456 szabványnak megfelelően. A víz, az energia és a visszamaradó nedvességtartalom értékei a programok alapértelmezett beállításaira vonatkoznak, opciók nélkül.

Energiafogyasztás kikapcsolt állapotban: 0,25 W; bekapcsolt állapotban: 0,25 W.

* Az időtartam kijelzése a töltet érzékelése után jelenik meg

max. = a mosógépbe helyezhető legnagyobb töltet

OPCIÓK, FUNKCIÓK ÉS KIJELEZŐK

A hozzárendelt gomb megnyomásával közvetlenül kiválasztható OPCIÓK

Színes 15°

Segít megővni a ruhaneműk színét azáltal, hogy hideg vízben mossa őket (15 °C). Megspórolja a víz felmelegítésére használt energiát, ugyanakkor jó mosási eredményt biztosít. Enyhén szennyezett, színes, folt nélküli mosnivalóhoz megfelelő. Nem választható ki 95 °C-on.



Ruhafriessítés

Segít frissen tartani a ruhaneműt, ha nem tudja azt a gépből kivenni röviddel a program vége után. A mosógép a program befejezése után időnként átforgatja a ruhaneműt. Ez legfeljebb körülbelül 6 órán át tart a mosási program vége után. A műveletet bármikor leállíthatja bármely gomb megnyomásával; ekkor az ajtó kinyílik, és kiveheti a ruhaneműt.



Adagolási javaslat

Segít a ruhanemű tömegének megfelelő mennyiségű mosószer adagolásában. Az opció használata előtt: A forgalomban kapható mosószerek koncentrációja jelentősen eltérhet. Ezért a mosógépet a használt mosószerek adagolási mennyiségeinek megfelelően állítsa be. Továbbá ellenőrizze, hogy a mosógépen előre beállított vízkeménységi szint (lágú) megfelel-e a helyi vízkeménységi szintnek, és szükség esetén állítsa be (lásd Használati és kezelési útmutató, Az Adagolási javaslat első használata).



1) Válassza ki az Adagolási javaslatot:

A program és az opciók kiválasztása után nyomja meg az Adagolási javaslat gombot; az Adagolási javaslat szimbólum világít a kijelzőn.

2) Indítsa el a programot:

Indítsa el a programot a „Start/Szünet” gomb megnyomásával. – A dob forogni kezd a behelyezett ruhanemű tömegének megállapításához; Ezután a kijelzőn megjelenik az ajánlott mosószermennyiség ml-ben.



3) Töltsön be mosószert:

Húzza ki a mosószer-adagolót, és öntse be a kijelzőn látható mosószermennyiséget a mosószer-adagoló főmosás rekeszébe.

Ha kiválasztotta az Előmosás opciót, és az előmosáshoz is kíván mosószert betölteni, öntse be a kijelzett mosószermennyiséget az előmosás rekeszébe, a főmosás rekeszébe már betöltött teljes mennyiségen felül.

A mosószer-adagolóba való betöltés helyett a mosószer közvetlenül a dobba is behelyezhető egy mosószer-adagoló gömbben.

Előmosást tartalmazó programok esetén: Az előmosáshoz használt mosószer behelyezhető a dobba, a főmosáshoz használt mosószert viszont a mosószer-adagoló fő mosórekeszébe kell tölteni. Ilyenkor használjon a főmosáshoz por állagú mosószert, amely biztosan a mosószer-adagolóban marad, amíg elkezdődik a főmosási szakasz. A mosószer betöltése után csukja be a mosószer-adagolót (vagy ajtót).

4) A program folytatásához nyomja le, és tartsa nyomva a „Start/Szünet” gombot.



A gomb megnyomásával kiválasztható OPCIÓK



Előmosás

A kiválasztott mosási programot előmosási szakasszal kiegészítve segít megtisztítani az erősen szennyezett ruhaneműt.

Erősen, például homokkal vagy szemcsés szennyeződéssel szennyezett ruhákhoz.

Kb. 20 perccel meghosszabbíthatja a programot.

A mosószer betölthető a mosószer-adagoló előmosás rekeszébe, valamint elhelyezhető közvetlenül a dobban. Használjon a főmosáshoz por állagú mosószert, hogy a mosószer biztosan a mosószer-adagolóban maradjon, amíg elkezdődik a főmosási szakasz.

Ez az opció a „Munkaruházat” és a „Rongyok és törölközők” programnál alapbeállítás. A mosási eredmény optimalizálása érdekében javasoljuk, hogy ezeknél a programoknál ne kapcsolja ki az „Előmosás” opciót.



Forró öblítés

A program egy meleg öblítési szakasszal zárul. Fellazítja a ruhanemű rostjait, így a ruhanemű kellemes meleg érzetű lesz, amikor kiveszi röviddel a program vége után.



Foltos 15°

Segít mindenféle folt eltávolításában, kivéve a zsír-/olajfoltokat.

A program egy hideg vizes mosási szakasszal kezdődik. Kb. 10 perccel meghosszabbíthatja a programot.

Makacs foltokhoz előkezelés ajánlott.

Nem választható ki 95 °C-on.



Erősen szennyezett

Segít megtisztítani az erősen szennyezett, foltos ruhaneműt a folteltávolító adalékok hatékonyságának optimalizálásával.

Töltsön be a folteltávolításhoz a megfelelő mennyiségű mosás közbeni adalékanyagot (port) a főmosási rekeszbe a mosószerral együtt (csak mosóport használjon). Kb. 15 perccel meghosszabbíthatja a programot.

Megfelelő oxigén alapú folteltávolítók és fehérítőszerek használatához. **Klórt vagy perborát fehérítőszert használni tilos.**



Intenzív öblítés

Az öblítési szakasz meghosszabbításával segít elkerülni a mosószermaradványokat a ruhaneműn.

Különösen megfelelő bébiruhaneműk mosásához, allergiától szenvedő személyek számára és olyan területeken, ahol lágú a víz.



Gyorszárítás

Gyorsabb mosást tesz lehetővé.

Csak enyhén szennyezett ruhaneműhöz ajánlott.

Nem választható ki 95 °C-on.



FUNKCIÓK

Öblítőstop (opció a Centrifugálás gombon)

A program végén nem indul el a ruhanemű automatikus centrifugálása. A ruhanemű az utolsó öblítővízben marad, és a program nem folytatódik.

Megfelelő kényes ruhaneműkhöz, amelyek nem vagy alacsony fordulatszámon centrifugálhatók. Nem megfelelő selyemhez. Az Öblítőstop funkció befejezéséhez a következő lehetőségek közül választhat:

• A víz leeresztése centrifugálás nélkül:

Forgassa el a kapcsolót a 0 centrifuga-fordulatszám kiválasztásához, majd nyomja meg a *Start/Szünet* gombot: 

• A ruhanemű centrifugálása:

Az alapértelmezett centrifuga-fordulatszám villog – indítsa el a centrifugálási ciklust a *Start/Szünet* gomb megnyomásával. 

Vagy válasszon ki egy másik centrifuga-fordulatszámot a kapcsoló elforgatásával, nyomja meg a jóváhagyáshoz, és nyomja meg a *Start/Szünet* gombot.

Indítás késleltetése

Későbbre halasztja a program indítását.

Ne használjon folyékony mosószert ehhez a funkcióhoz.

- Válassza ki a programot, a hőmérsékletet és a funkciókat.
- Nyomja meg a *Késleltetett indítás* gombot – a késleltetett indítás szimbólum villog a kijelzőn.
- A kapcsoló elforgatásával válasszon ki legfeljebb 23 órás késleltetést, amely megjelenik a kijelzőn. Hagyja jóvá a kapcsoló megnyomásával.
- Nyomja meg a *Start/Szünet* gombot – elindul a késleltetés visszaszámlálása. A kettőspont a kijelzőn villog. Az ajtó zárja bezáródik.
- Ha kiválasztotta az Adagolási javaslatot: A *Start/Szünet* gomb megnyomásakor a mosógép kiszámítja az ajánlott mosószermennyiséget. Töltsön be mosószert a kijelző jelzése szerint (lásd Adagolási javaslat). Nyomja meg ismét a *Start/Szünet* gombot a kiválasztott késleltetett indítás visszaszámlálásának elindításához.
- A késleltetési idő lejáratá után a mosógép automatikusan elindul. A kijelző ekkor a programból hátralévő időt mutatja.

A *Késleltetett indítás* elvetéséhez:

- Nyomja meg a *Start/Szünet* gombot a késleltetett indítás elvetéséhez.





Gombok lezárása

Zárja a gombokat és a kapcsolót a vezérlőpanelen a véletlenszerű működtetés megakadályozása érdekében.  3 sec

A gombok zárolásához:

- A mosógépnek bekapcsolt állapotban kell lennie.
- Nyomja le és tartsa nyomva az opció gombot, amíg a kulcs szimbólum világít a kijelzőn. A kapcsoló és a gombok ekkor zárolva vannak. Csak a *Be/Ki* gomb működik.

Ha ki-, majd ismét bekapcsolja a mosógépet, a gombok lezárása mindaddig aktív, amíg fel nem oldja azt.

A gombok feloldásához nyomja le és tartsa nyomva az opció gombot, amíg a kulcs szimbólum világít a kijelzőn. 
 3 sec

KIJELZŐK

Az ajtó kinyitható.



Meghibásodás: A vízcsap zárva van. Nincs vagy elégtelen a mosógép vízellátása. 

Meghibásodás: A vízszűrő eltömődött. A víz nem eresztethető le; lehet, hogy a vízszűrő eltömődött 

Meghibásodás: Hívja a szervizt! Lásd a Hibaelhárítás című részt a Használati és kezelési útmutatóban. 

Meghibásodás esetén tekintse át a Használati és kezelési útmutató Hibaelhárítás című szakaszát.

KARBANTARTÁS, TISZTÍTÁS ÉS HIBAEELHÁRÍTÁS

A karbantartási és tisztítási, valamint a hibaelhárítási eljárásokat lásd a

Használati és kezelési útmutatóban.

A **Használati és kezelési útmutató** az alábbi módon is beszerezhető:

- Letölthető a Whirlpool weboldaláról: <http://docs.whirlpool.eu>



KAPCSOLATFELVÉTEL A VEVŐSZOLGÁLATTAL

Ha a vevőszolgálathoz fordul, adja meg az ajtó belső oldalán lévő szervizmatricán található mindkét számot.

<http://www.whirlpool.eu>

A telefonszám a garanciafüzetben található.

HA ÚGY TŰNIK, HOGY A MOSÓGÉP MEGSÉRÜLT, FORDULJON A TULAJDONOSÁHOZ VAGY SZÜKSÉG ESETÉN A VEVŐSZOLGÁLATHOZ.



400011210423

A Whirlpool® a Whirlpool, USA bejegyzett védjegye



PRZEWODNIK UŻYTKOWANIA

AWG 1112 /PRO - AWG 1112 S/PRO

Instrukcja obsługi przetłumaczona z języka angielskiego



DZIĘKUJEMY ZA ZAKUP PRODUKTU WHIRLPOOL.

Aby uzyskać kompleksową pomoc, prosimy zarejestrować urządzenie na stronie www.whirlpool.eu/register

Przed użyciem urządzenia prosimy o uważne przeczytanie Zasad bezpieczeństwa i ochrony zdrowia.



Przed rozpoczęciem użytkowania pralki należy usunąć śruby blokujące.

Szczegółowe wskazówki dotyczące sposobu ich usuwania można znaleźć w Instrukcji instalacji.

OPIS PRODUKTU

URZĄDZENIE

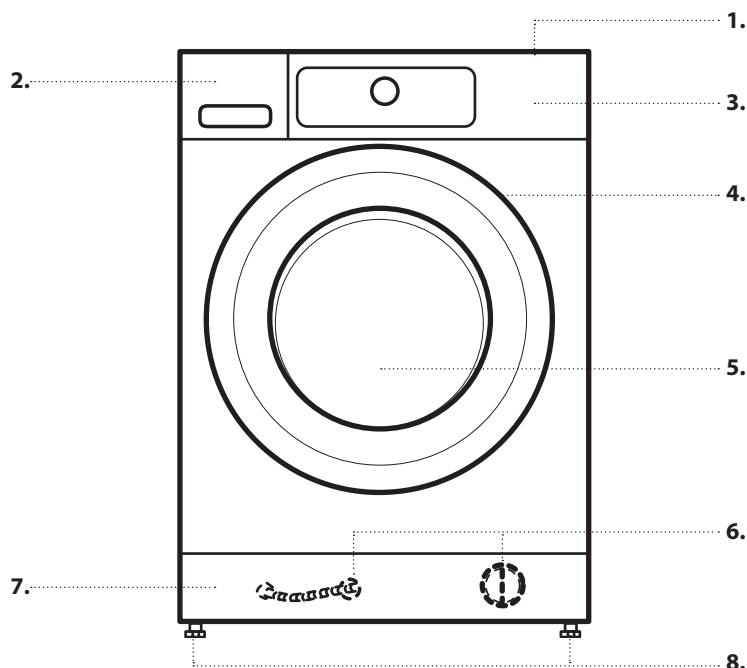

1. Błat
2. Dozownik detergentu
3. Panel sterowania
4. Uchwyt drzwiczek
5. Drzwiczki
6. Filtr wody/awaryjny wąż odpływowy (jeśli jest dostępny) - za cokołem -
7. Cokół (wyjmowalny)
8. Regulowane nóżki (4)

PANEL STEROWANIA

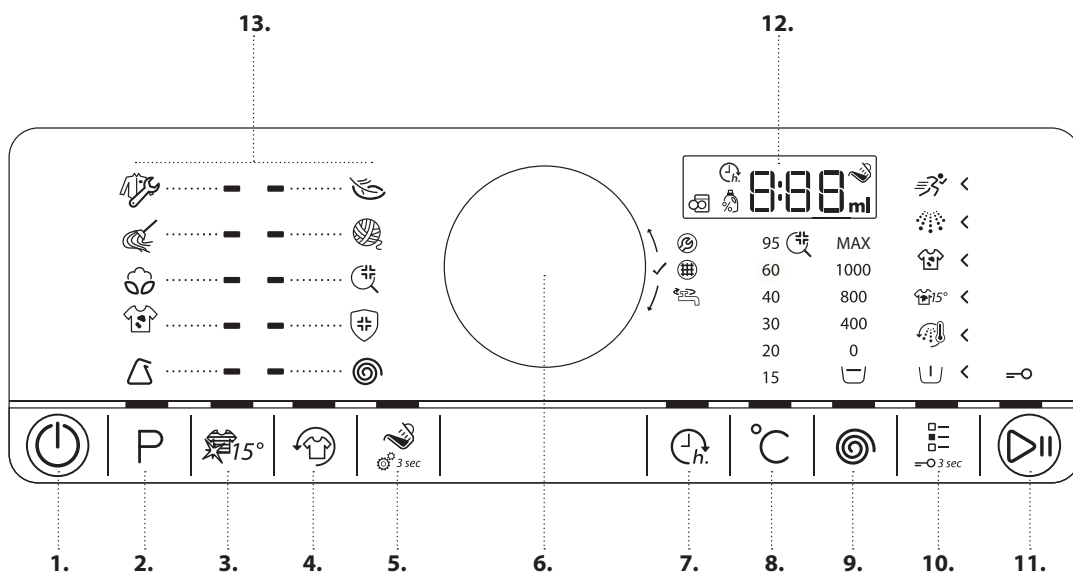

1. Przycisk Włączania/ Wyłączania (Anulowanie/ Wypompowanie przy dłuższym przytrzymaniu)
2. Przycisk programu
3. Przycisk Kolorowe 15°
4. Przycisk Odświeżanie
5. Przycisk Ilości detergentu
6. Pokrętko (wybór poprzez obracanie / potwierdzenie poprzez naciśnięcie)
7. Przycisk Opóźnienia rozpoczęcia programu
8. Przycisk Temperatury
9. Przycisk Prędkości wirowania
10. Przycisk Opcji (Przyciski zablokowane po naciśnięciu i przytrzymaniu)
11. Przycisk Start/Wstrzymano
12. Wyświetlacz
13. Pole programów

DOZOWNIK DETERGENTU

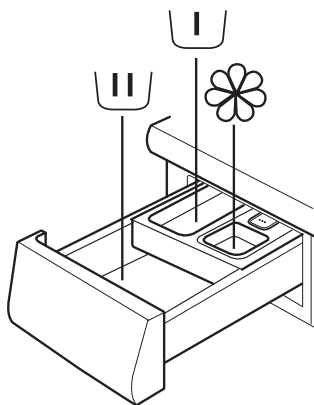

1. Komora Prania zasadniczego

- Detergent do prania zasadniczego
- Odplamiacz
- Środek zmiękczający wodę



2. Komora Prania wstępnego

- Detergent do prania wstępnego.



3. Komora na płyn zmiękczający

- Płyn zmiękczający tkaniny
- Krochmal w płynie



Płyn do zmiękczenia lub roztwór krochmalu należy wlewać tylko do wysokości oznaczenia „maks”.

4. Przycisk zwalniający

(naciśnięcie umożliwia wyjmowanie dozownika detergentów w celu oczyszczenia).



ZALECENIA DOTYCZĄCE DETERGENTÓW DO RÓŻNYCH RODZAJÓW PRANIA

Wytrzymałe pranie białe	(od wody zimnej do -95 °C)	Silne detergenty
Delikatne pranie białe	(od wody zimnej do 40 °C)	Łagodne detergenty zawierające wybielacze i/lub rozjaśniacze optyczne
Jasne/pastelowe kolory	(od wody zimnej do 60 °C)	Detergenty zawierające wybielacze i/lub rozjaśniacze optyczne
Intensywne kolory	(od wody zimnej do 60 °C)	Detergenty do tkanin kolorowych bez wybielaczy/rozjaśniaczy optycznych
Czarne/ciemne kolory	(od wody zimnej do 60 °C)	Specjalne detergenty do czarnych/ciemnych tkanin

PIERWSZE UŻYCIE

W części **CODZIENNA EKSPLOATACJA** można znaleźć informacje o tym, jak wybrać i rozpocząć program.

PIERWSZY CYKL PRANIA

Po podłączeniu do zasilania pralka włączy się automatycznie. Aby usunąć wszelkie pozostałości po produkcji, należy:

- Wybrać program „Bawełniane” z temperaturą 95°C.

- dodać małą ilość silnego detergentu do komory prania zasadniczego w dozowniku detergentu (maksymalnie 1/3 zalecanej przez producenta ilości detergentu do prania lekko zabrudzonych tkanin)



- rozpocząć program **nie wkładając prania**.

CODZIENNA EKSPLOATACJA

Więcej szczegółów dotyczących funkcji można znaleźć w Instrukcji obsługi i konserwacji / Informacje na temat dostępności Instrukcji obsługi i konserwacji znajdują się na ostatniej stronie

1. WKŁADANIE PRANIA

- Przygotować pranie zgodnie z zaleceniami podanymi w części „**PORADY I WSKAZÓWKI**”. Upewnić się, że kieszenie są puste, zapięcia zamknięte, a tasemki związane.



- Otworzyć drzwiczki i włożyć pranie. Nie przekraczać maksymalnej wagi prania podanej w tabeli programów.

2. ZAMYKANIE DRZWICZEK

- Upewnić się, czy pomiędzy oszklonymi drzwiczkami a gumową uszczelką nie zostały wciśnięte części tkaniny.



- Zamknąć drzwiczki tak, aby dał się słyszeć dźwięk zatrzaśnięcia.

3. ODKRĘCENIE ZAWORU WODY



4. WŁĄCZENIE PRALKI

- Naciskać przycisk „Włączania/Wyłączania”, dopóki nie zaświeci się przycisk żądanego programu. Na panelu sterowana pojawi się animacja i będzie słyszalny sygnał dźwiękowy. Teraz pralka jest gotowa do użytku.



5. USTAWIENIE ŻĄDANEGO PROGRAMU

TRYB PODPOWIEDZI — kontrolka przycisku pokieruje programowaniem ustawień zapalając się w następującej kolejności: wybór programu/temperatury/prędkości wirowania/opcji. Po potwierdzeniu wyboru naciśnięciem pokrętki kontrolka przycisku przeskakuje do kolejnego parametru.

• Wybór programu:

Upewnić się, że kontrolka przycisku programu świeci się.

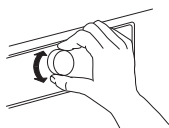

Wybrać żądany program obracając pokrętkę. Wskaźnik obok wybranego programu zaświeci się.

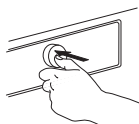

Potwierdzić żądany program naciskając pokrętkę.

• Zmiana temperatury - w razie potrzeby

Aby zmienić temperaturę wskazaną na wyświetlaczu, należy się upewnić, że świeci się przycisk temperatury. Obrócić pokrętkę w celu wyboru żądanej temperatury, a następnie nacisnąć pokrętkę w celu potwierdzenia.



• Zmiana prędkości wirowania - w razie potrzeby

Aby zmienić prędkość wirowania wskazaną na wyświetlaczu, należy sprawdzić, czy przycisk Wirowania jest podświetlony. Obrócić pokrętkę w celu wyboru żądanej prędkości wirowania lub Zatrzymania płukania, a następnie nacisnąć pokrętkę w celu potwierdzenia.



Więcej informacji można znaleźć w części OPCJE, FUNKCJE I WSKAŹNIKI.

• Wybór opcji - w razie potrzeby

Aby wybrać dodatkowe opcje, należy się upewnić, że świeci się przycisk Opcji. Opcje, które można wybrać dla danego programu są oznaczone świecącymi strzałkami ◀. Wybrać żądane opcje obracając pokrętkę. Symbol wybranej opcji zacznie migać. Aby potwierdzić wybór, należy nacisnąć pokrętkę. Niektóre opcje/funkcje można wybrać poprzez bezpośrednie naciśnięcie przycisku:



Więcej informacji można znaleźć w części OPCJE, FUNKCJE I WSKAŹNIKI.

TRYB INDYWIDUALNY

Po włączeniu pralki nie ma konieczności posługiwania się TRYBEM PODPOWIEDZI.

Wybór trybu wprowadzania ustawień programu zależy od użytkownika.

Aby wprowadzić ustawienia, należy w pierwszej kolejności nacisnąć odpowiedni przycisk, następnie obrócić pokrętkę wyboru, po czym wcisnąć je w celu potwierdzenia.

Zakres temperatur, prędkości wirowania oraz opcje zależą od wybranego programu. Dlatego zaleca się, aby rozpocząć od wyboru programu.

6. DODAJ DETERGENT

- Jeśli **nie** jest używana funkcja Ilość detergentu, należy wyciągnąć dozownik detergentu i od razu dodać detergent (oraz dodatki/płyn zmiękczający); postępować zgodnie ze wskazówkami dotyczącymi dozowania podanymi na opakowaniu detergentu.



Jeśli zostało wybrane PRANIE WSTĘPNE lub OPÓŹNIENIE ROZPOCZĘCIA PROGRAMU, postępować zgodnie z zaleceniami zawartymi w części OPCJE, FUNKCJE I WSKAŹNIKI. Następnie ostrożnie zamknąć dozownik detergentu.

- Jeśli używana jest **funkcja „Ilość detergentu”, detergent trzeba dodać później**, po rozpoczęciu programu. Więcej informacji można znaleźć w części OPCJE, FUNKCJE I WSKAŹNIKI.
- Po dodaniu detergentu/dodatku nie otwierać dozownika detergentu, aby uniknąć wylania płynów.

7. ROZPOCZĘCIE PROGRAMU

- Nacisnąć i przytrzymać przycisk „Start/Wstrzymano”, dopóki nie zacznie świecić się w sposób ciągły; program zostanie rozpoczęty.
- Jeśli została wybrana funkcja „Ilość detergentu”, po rozpoczęciu programu pralka pokaże ilość detergentu zalecaną dla danego ładunku prania. Postępować zgodnie z zaleceniami zawartymi w części OPCJE, FUNKCJE I WSKAŹNIKI / Ilość detergentu.



8. ZMIANA USTAWIENI TRWAJĄCEGO PROGRAMU - W RAZIE POTRZEBY

Zmiana ustawień jest możliwa nawet, gdy program został rozpoczęty.

Zmiany zostaną wprowadzone, o ile cykl programu, którego dotyczą, nie został jeszcze zakończony.

- Nacisnąć odpowiedni przycisk (na przykład przycisk „Prędkość wirowania” w celu zmiany prędkości wirowania). Wybrana wartość będzie migać przez kilka sekund.
- W tym czasie możliwa jest zmiana ustawienia poprzez obracanie pokrętkiem. Jeśli przed wprowadzeniem zmiany ustawienia wybrana wartość przestała migać, należy ponownie nacisnąć przycisk.

Nacisnąć pokrętkę, aby zatwierdzić nowe ustawienie. W przypadku braku zatwierdzenia, nowe ustawienie zostanie zatwierdzone automatycznie: przestanie migać.

Program automatycznie wznowi pracę.

Aby zmienić ustawienia trwającego programu, można również:

- Nacisnąć przycisk „Start/Wstrzymano”, aby wstrzymać trwający program.
- Zmienić ustawienia odpowiednio do potrzeb.
- Ponownie nacisnąć przycisk „Start/Wstrzymano”, aby wznowić program.

9. WSTRZYMYWANIE TRWAJĄCEGO PROGRAMU I OTWIERANIE DRZWICZEK - W RAZIE POTRZEBY

- Nacisnąć i przytrzymać przycisk „Start/Wstrzymano”, aby wstrzymać trwający program.
- O ile poziom wody lub temperatura nie są zbyt wysokie, zaświeci się wskaźnik otwarcia drzwiczek. Możliwe jest otwarcie drzwiczek, na przykład w celu dołożenia/wyjęcia prania.
- Nacisnąć przycisk „Start/Wstrzymano”, aby wznowić program.



10. ANULOWANIE TRWAJĄCEGO PROGRAMU - W RAZIE POTRZEBY

- Nacisnąć i przytrzymać przycisk „Włączania/Wyłączania”, dopóki na wyświetlaczu nie pojawi się „rES”.



Następuje odpompowanie wody, program zostaje zakończony, a drzwiczki odblokowane.

11. WYŁĄCZANIE PRALKI PO ZAKOŃCZENIU PROGRAMU

- Na wyświetlaczu pojawi się „Koniec” i zaświeci się wskaźnik otwarcia drzwiczek – można wyjąć pranie.



- Nacisnąć przycisk „Włączania/Wyłączania”, aby wyłączyć pralkę. Po około piętnastu minutach od zakończenia programu pralka wyłączy się automatycznie, aby zaoszczędzić energię.
- Pozostawić drzwiczki lekko otwarte, aby umożliwić wyschnięcie wnętrza pralki.



PORADY I WSKAZÓWKI

SEGREGOWANIE PRANIA WEDŁUG

- Rodzaju tkaniny/symbolu znajdującego się na metce (bawełna, tkaniny mieszane, tkaniny syntetyczne, wełna, tkaniny do prania ręcznego)
- Koloru (rozdzielić odzież kolorową i białą, nowe kolorowe rzeczy należy prać oddzielnie)
- Delikatne (niewielkie sztuki odzieży – na przykład nylonowe pończochy – i odzież z haftkami – na przykład biustonosze – prać w płóciennym woreczku lub poszewce poduszki zamykanej na zamek).

OPRÓŻNIANIE WSZYSTKICH KIESZENI

- Przedmioty takie, jak monety czy zapalniczki, mogą zniszczyć pranie i bęben pralki.

SYMBOLE PRANIA NA METKACH

Temperatura podana w symbolu wianienki oznacza maksymalną możliwą temperaturę prania.



Normalna intensywność prania, płukania i wirowania



Zmniejszona intensywność prania, płukania i wirowania



Znacznie zmniejszona intensywność prania, płukania i wirowania



Tylko pranie ręczne



Nie prać w wodzie

ENERGOOSZCZĘDNOŚĆ I OCHRONA ŚRODOWISKA

- Zapobiega to jego zatkanie, które może spowodować trudności w odpompowaniu wody. Patrz: część OBSŁUGA I KONSERWACJA/ „Czyszczenie filtra wody” w Instrukcji obsługi i konserwacji.

OSZCZĘDNOŚĆ ENERGII I OCHRONA ŚRODOWISKA NATURALNEGO

- Najlepsze rezultaty w oszczędzaniu energii, wody, detergentów i czasu można osiągnąć stosując maksymalne wielkości ładunku zalecane dla poszczególnych programów, zgodnie z tabelą programów.
- Nie należy przekraczać ilości detergentu zalecanych przez producenta. Należy korzystać z funkcji Ilość detergentu.
- W celu zmniejszenia zużycia energii należy korzystać z programu prania w temp. 60°C zamiast 95°C lub programu prania w temp. 40°C zamiast 60°C.
- Energię i czas można oszczędzić wybierając dużą prędkość wirowania, aby przed użyciem suszarki bębnowej zmniejszyć ilość zawartej w praniu wody.

TABELA PROGRAMÓW

Program	Symbole na metkach	Temperatura	Maks. ładunek (kg)	Wybór za pomocą przycisku Opcji						Wybór bezpośredni				Wirowanie		Detergent i dodatki		
				Pranie wstępne	Ciepłe płukanie 40°	Plamy Bio 15°	Silnie zabrudzone	Intensywne płukanie	Szybkie	Kolorowe 15°	Odświeżanie	Ilość detergentu	Opóźnienie rozpoczęcia programu	Maks. prędkość wirowania (obr./min)	Zatrzymanie płukania	Pranie wstępne	Pranie zasadnicze	Płyn zmiękczający
		°C																
UBRANIA ROBOCZE		Zimna woda/ 95 °C	maks.	✓	✓	✓	✓	✓	✓	✓	✓	✓	✓	✓	✓	○	●	○
MOPY I RĘCZNIKI		Zimna woda/60°C	6,0	✓	✓	✓	—	✓	✓	✓	✓	✓	✓	✓	✓	○	●	○
BAWEŁNIANE		Zimna woda/60°C	maks.	✓	✓	✓	✓	✓	✓	✓	✓	✓	✓	✓	✓	○	●	○
SZYBKIE ODPLAMIANIE		40°C	5,5	✓	—	—	—	—	—	—	✓	✓	✓	✓	✓	○	●	○
SYNTETYCZNE		Zimna woda/60°C	4,0	✓	—	✓	✓	✓	✓	✓	✓	✓	✓	✓	✓	○	●	○
DELIKATNE		Zimna woda/40°C	3,0	✓	—	—	—	—	✓	✓	✓	✓	✓	✓	✓	○	●	○
WEŁNIANE		Zimna woda/40°C	2,0	—	—	—	—	—	✓	✓	✓	✓	✓	✓	✓	—	●	○
HIGIENA		95°C	maks.	✓	—	—	—	—	—	—	✓	✓	✓	✓	✓	○	●	○
ANTYALERGICZNY		60°C	6,0	✓	—	—	—	—	—	—	✓	✓	✓	✓	✓	○	○	○
WIROWANIE		—	maks.	—	—	—	—	✓	—	—	✓	—	✓	✓	—	—	—	—

✓ Do wyboru/opcjonalne

— Brak wyboru/możliwości zastosowania

● Dozowanie wymagane

○ Dozowanie opcjonalne

PROGRAMY

Przestrzegać zaleceń podanych na metkach pranej odzieży.
Nie wyłączać opcji, które zostały wstępnie ustawione, ponieważ zapewniają one optymalne działanie programu.

UBRANIA ROBOCZE

Brudne ubrania robocze wykonane z wytrzymałego materiału bawełnianego lub mieszanki bawełny i włókien syntetycznych. W tym programie zostały wstępnie ustawione opcje „Pranie wstępne” i „Intensywne płukanie” - co optymalizuje działanie programu i pozwala na osiągnięcie najlepszych rezultatów czyszczenia.

Jeśli ubrania są bardzo brudne zalecamy, aby dokładnie je wytrzeć przed włożeniem do pralki.

W razie potrzeby można zastosować odplamiacz tlenowy.



SYNTETYCZNE

Normalnie zabrudzone tkaniny z włókien sztucznych lub z domieszką bawełny.



DELIKATNE

Pranie delikatnych tkanin, wymagających łagodnego traktowania.



WEŁNIANE / PRANIE RĘCZNE

Tkaniny wełniane, oznaczone symbolem Woolmark i przeznaczone do prania w pralce, a także tkaniny z jedwabiu (przestrzegać wskazówek na metce), lnu, wełny i wiskozy oznaczone symbolem „tylko pranie ręczne”.



MOPY I RĘCZNIKI

Nadające się do prania, średnio lub bardzo zabrudzone ścierki, mopy i ręczniki oraz podobne rzeczy wykonane z wytrzymałej bawełny typu ubraniowego. Intensywny program prania z uwzględnieniem prania wstępnego; w przypadku mocnego zabrudzenia, należy dodać detergentu również do przegródki dla prania wstępnego.



HIGIENA

Program opracowany specjalnie w celu zapewnienia maksymalnego poziomu higieny, jednocześnie gwarantujący bezpieczeństwo i sterylność prania.



BAWEŁNIANE (antybakteryjny)

Normalnie lub bardzo zabrudzone mocne tkaniny z bawełny i lnu.



ANTYALERGICZNY

Program ten służy do pozbycia się najbardziej powszechnych alergenów takich jak pyłek, roztocza czy psia i kocia sierść.



SZYBKE ODPLAMIANIE

Ten program służy do pozbycia się codziennych, lecz uporczywych plam w ciągu jednej godziny. Idealnie sprawdza się przy tkaninach mieszanych i odzieży kolorowej, dbając o prane ubrania.



WIROWANIE

Osobny program intensywnego wirowania. Do wytrzymałego prania.



DANE DOTYCZĄCE ZUŻYCIA

Parametry uzyskiwane w codziennej eksploatacji mogą różnić się z uwagi na odmienne warunki: temperaturę doprowadzanej wody, ciśnienie wody, itp.

PROGRAM	TEMPERATURA (°C)	WSAD (KG)	WODA (L)	ZUŻYCIE ENERGII (KWH)	PRZYBLIŻONY CZAS TRWANIA PROGRAMU (GODZ:MIN)		PRZYBLIŻONA POZOSTAŁA ZAWARTOŚĆ WILGOCI (%)
					BEZ OPCJI SZYBKIE	Z OPCJĄ SZYBKIE	
UBRANIA ROBOCZE	60	11,0 (maks.)	110	1,70	02:25	01:55	53
MOPY I RĘCZNIKI	60	6,0	90	1,50	01:50	01:35	53
SZYBKE ODPLAMIANIE	40	5,5	27	0,17	01:00	--	59
HIGIENA	95	11,0 (maks.)	126	3,50	03:15	--	59
ANTYALERGICZNY	60	6,0	183	1,61	03:40	--	59
BAWEŁNIANE	60	11,0 (maks.)	126	2,00	02:55	01:55	59
BAWEŁNIANE	40	11,0 (maks.)	100	1,70	03:50	02:10	59
SYNTETYCZNE	40	4,0	60	0,80	02:40	01:20	39

Wartości zmierzone w normalnych warunkach, zgodnie z IEC/EN 60456. Wartości zużycia wody i energii oraz pozostałość wilgoci odnoszą się do ustawień domyślnych programów, bez opcji.

maks. = maksymalna wartość załadowania pralki

Pobór mocy w trybie wyłączonym 0,25 W/w przypadku pozostawienia w trybie włączonym 0,25 W.

* Czas trwania wskazany po ważeniu

OPCJE, FUNKCJE I WSKAŹNIKI

OPCJE dostępne do bezpośredniego wyboru poprzez naciśnięcie odpowiedniego przycisku

Kolorowe 15°

Pomaga zachować kolory tkanin, dzięki praniu w zimnej wodzie (15°C). Oszczędza energię używaną do podgrzania wody, a przy tym zapewnia dobry rezultat prania.

Opcja zalecana do lekko zabrudzonego prania bez plam. Brak możliwości wyboru dla programu z temp. 95 °.



Odświeżanie

Pomaga utrzymać świeżość prania, jeśli nie można go wyjąć z pralki od razu po zakończeniu programu. Wkrótce po zakończeniu programu, pralka rozpocznie powtarzające się co pewien czas wstrząsanie prania. Czynność ta będzie wykonywana przez około 6 godzin po zakończeniu programu prania. Wstrząsanie można w każdej chwili zatrzymać naciskając dowolny przycisk; drzwiczki zostają odblokowane i można wyjąć pranie.



Ilość detergentu

Pomaga w dostosowaniu odpowiedniej ilości detergentu do wagi załadowanego prania. Przed użyciem tej opcji: Stężenia detergentów dostępnych na rynku znacznie się od siebie różnią. Dlatego też należy zmienić ustawienia pralki odpowiednio do stosowanych ilości detergentu. Ponadto trzeba sprawdzić, czy wstępnie ustawiony poziom twardości wody (woda miękka) odpowiada poziomowi twardości wody w sieci lokalnej i zmienić go w razie potrzeby (patrz część „Pierwsze użycie funkcji Ilość detergentu” w „Instrukcji obsługi i konserwacji”).



1) Wybór funkcji Ilość detergentu:

Po wyborze programu i opcji, należy nacisnąć przycisk „Ilość detergentu”; na wyświetlaczu pojawi się symbol Ilość detergentu.

2) Rozpoczęcie programu:

Rozpocząć program naciskając przycisk „Start/Wstrzymano”. – Bęben obróci się, aby zważyć załadowane pranie; po czym na wyświetlaczu pojawi się zalecana ilość detergentu w mililitrach.



3) Dodaj detergent:

Wyciągnąć dozownik detergentu i wlać detergent do komory prania zasadniczego, w ilości wskazanej na wyświetlaczu.

Jeśli wybrano opcję „Pranie wstępne” i potrzebne jest zastosowanie detergentu również do prania wstępnego, należy dołączyć połowę wskazanej ilości detergentu do komory prania wstępnego, dodatkowo do całej wskazanej ilości detergentu, już wlanej do komory prania zasadniczego.

Zamiast wlewać detergent do dozownika detergentu, można włożyć pojemniczek z detergentem bezpośrednio do bębna pralki.

W przypadku programów z praniem wstępnym: Detergent do prania wstępnego można dodać do bębna pralki, natomiast detergent do prania zasadniczego należy dodawać do komory prania zasadniczego w dozowniku detergentu. W tym przypadku, do prania zasadniczego należy zastosować detergent w proszku, aby pozostał w dozowniku zanim rozpocznie się cykl prania zasadniczego. Po dodaniu, zamknąć dozownik detergentu (lub drzwiczki).



4) Nacisnąć i przytrzymać „Start/Wstrzymano” aby wznowić program.

OPCJE dostępne do wyboru za pomocą przycisku



Pranie wstępne

Pomaga oczyścić bardzo zabrudzone tkaniny poprzez dodanie cyklu prania wstępnego do wybranego programu prania.

Stosuje się do prania bardzo zabrudzonych tkanin, np. piaskiem lub grudkami ziemi.

Przedłuża czas programu o ok. 20 minut.

Dodać detergentu do komory prania wstępnego w dozowniku detergentu lub bezpośrednio do bębna pralki. Do prania zasadniczego należy zastosować detergent w proszku, aby pozostał w dozowniku zanim rozpocznie się cykl prania zasadniczego. Ta opcja jest wstępnie ustawiona dla programów „Ubrania robocze” oraz „Mopy i ręczniki”. Aby uzyskać optymalne rezultaty prania, w przypadku tych programów nie odznaczać opcji „Pranie wstępne”.



Hot finish

Program kończy się cyklem płukania gorącą wodą. Powoduje to rozluźnienie włókien tkanin, a przy wyjmowaniu zaraz po zakończeniu programu pranie jest przyjemnie ciepłe.



Plamy Bio 15°

Pomaga w usuwaniu wszystkich rodzajów plam, z wyjątkiem plam z tłuszczu/oleju.

Program rozpoczyna się od cyklu prania w zimnej wodzie. Przedłuża czas programu o ok. 10 minut.

W przypadku uporczywych plam zalecane jest wcześniejsze odplamianie.

Brak możliwości wyboru dla programu z temp. 95 °.



Silnie zabrudzone

Pomaga oczyścić bardzo zabrudzone i zaplamione tkaniny optymalizując efektywność dodatków do usuwania plam.

Odpowiednią ilość dodatku do usuwania plam (w proszku) należy dodać do komory prania zasadniczego razem z detergentem (tylko w proszku). Może przedłużyć czas trwania programu o maks. 15 minut.

Odpowiedni do stosowania odplamiaczy na bazie tlenu i środków wybielających. **Nie należy stosować środków zawierających chlor lub nadtlenoboran.**



Intensywne płukanie

Zapobiega pozostaniu resztek detergentu na tkaninie poprzez wydłużenie cyklu płukania.

Szczególnie przydatne do prania bielizny dla niemowląt i alergików, a także w regionach występowania miękkiej wody.



Szybkie pranie

Opcja umożliwiająca szybsze wykonanie prania.

Zalecana tylko do lekko zabrudzonego prania.

Brak możliwości wyboru dla programu z temp. 95 °.



FUNKCJE

Zatrzymanie płukania (opcja przycisku Wirowania)

Zapobiega automatycznemu odwirowaniu prania na koniec programu. Pranie pozostaje w wodzie z ostatniego płukania, a program nie jest wznowiany.

Odpowiednie do delikatnych tkanin, których nie powinno się odwirowywać lub które można odwirować z niską prędkością. Nie nadaje się do jedwabiu. Aby zakończyć program „Zatrzymanie płukania”, należy wybrać jedną z opcji:

- **odpompowanie wody, bez wirowania:**

obrót pokrętkę w celu wyboru prędkości wirowania „0”, a następnie nacisnąć przycisk „Start/Wstrzymano”: Woda zostanie odpompowana i program się zakończy

- **odwirowanie prania:**

domyślna prędkość wirowania miga - rozpocząć cykl wirowania naciskając przycisk „Start/Wstrzymano”.

Lub wybrać inną prędkość wirowania obracając pokrętkę; wcisnąć pokrętkę, aby potwierdzić i nacisnąć „Start/Wstrzymano”.

Opóźnienie rozpoczęcia programu

Funkcja ta pozwala przesunąć start programu na później. Nie stosować płynnego detergentu w przypadku wybrania tej funkcji.

- Wybrać program, temperaturę i funkcje dodatkowe.
- Nacisnąć przycisk „Opóźnienie rozpoczęcia programu” – na wyświetlaczu miga symbol opóźnienia rozpoczęcia programu.
- Obrócić pokrętkę w celu wyboru czasu opóźnienia w zakresie do 23 godzin; wybrany czas pojawi się na wyświetlaczu. Potwierdzić wciskając przycisk.
- Nacisnąć „Start/Wstrzymano” – rozpoczyna się odliczanie czasu opóźnienia. Miga dwukropek na wyświetlaczu. Drzwiczki zostają zablokowane.
- Jeśli wybrano funkcję Ilość detergentu: Po naciśnięciu „Start/Wstrzymano”, pralka oblicza zalecaną ilość detergentu. Dodać detergent w ilości zgodnej ze wskazaniem na wyświetlaczu (patrz „Ilość detergentu”). Nacisnąć ponownie „Start/Wstrzymano”, aby rozpocząć odliczanie czasu opóźnienia.
- Po upływie czasu opóźnienia, pralka uruchomi się automatycznie. Na wyświetlaczu pojawi się pozostały czas trwania programu.

Aby anulować „Opóźnienie rozpoczęcia programu”:

- Nacisnąć „Start/Wstrzymano”, aby anulować opóźnienie rozpoczęcia programu.

Blokada klawiszy

Służy do zablokowania przycisków i pokrętki panelu sterowania, uniemożliwiając niepożądane działanie pralki.

Aby zablokować przyciski:

- Pralka musi być włączona.
- Nacisnąć i przytrzymać przycisk opcji, dopóki nie zapali się symbol klucza na wyświetlaczu. Pokrętko i przyciski są teraz zablokowane. Działa tylko przycisk „Włączania/Wyłączania”.

Po wyłączeniu i ponownym włączeniu pralki blokada przycisków pozostanie aktywna do momentu odblokowania.

Aby odblokować przyciski, nacisnąć i przytrzymać przycisk opcji dopóki nie zgaśnie symbol klucza na wyświetlaczu.

≈ 3 sec



≈ 3 sec

WSKAŹNIKI

Można otworzyć drzwiczki.



Usterka: zamknięty zawór wody. Brak lub niewystarczające doprowadzenie wody do pralki.



Usterka: Zapchany filtr wody. Nie można odpompować wody; filtr wody może być zatkany



Usterka: Wezwij Serwis. Patrz w części Rozwiązywanie problemów, w Instrukcji obsługi i konserwacji.



W przypadku wystąpienia jakichkolwiek usterek, sprawdzić w części Rozwiązywanie problemów w „Instrukcji obsługi i konserwacji”.

KONSERWACJA I CZYSZCZENIE ORAZ ROZWIĄZYWANIE PROBLEMÓW

Procedury konserwacji i czyszczenia oraz rozwiązywanie problemów opisano w **Instrukcji obsługi i konserwacji**.

Dostęp do **opisu produktu** można otrzymać poprzez:

- pobranie pliku ze strony internetowej Whirlpool <http://docs.whirlpool.eu>



KONTAKT Z SERWISEM TECHNICZNYM

Kontaktując się z Serwisem technicznym, należy podać obydwa numery znajdujące się na naklejce serwisowej po wewnętrznej stronie drzwiczek. <http://www.whirlpool.eu>

Numer telefonu można znaleźć w książeczce gwarancyjnej.

JEŚLI PRALKA WYGLĄDA NA USZKODZONĄ, NALEŻY SKONTAKTOWAĆ SIĘ Z JEJ WŁAŚCICIELEM I, JEŚLI TO KONIECZNE, Z SERWISEM TECHNICZNYM.



400011210423

GHID DE REFERINȚĂ PEN- AWG 1112 /PRO - AWG 1112 S/PRO TRU UTILIZARE ZILNICĂ

Manual cu instrucțiuni tradus din limba engleză



VĂ MULȚUMIM CĂ AȚI ACHIZIȚIONAT UN PRODUS WHIRLPOOL.

Pentru a beneficia de servicii complete de asistență, vă rugăm să vă înregistrați aparatul pe www.whirlpool.eu/register

Înainte de a utiliza aparatul, citiți cu atenție Ghidul privind sănătatea și siguranța.



Înainte de a folosi mașina de spălat, bolțurile pentru transport trebuie îndepărtate obligatoriu.

Pentru instrucțiuni mai detaliate privind demontarea acestora, consultați Ghidul de instalare.

DESCRIEREA PRODUSULUI

APARATUL

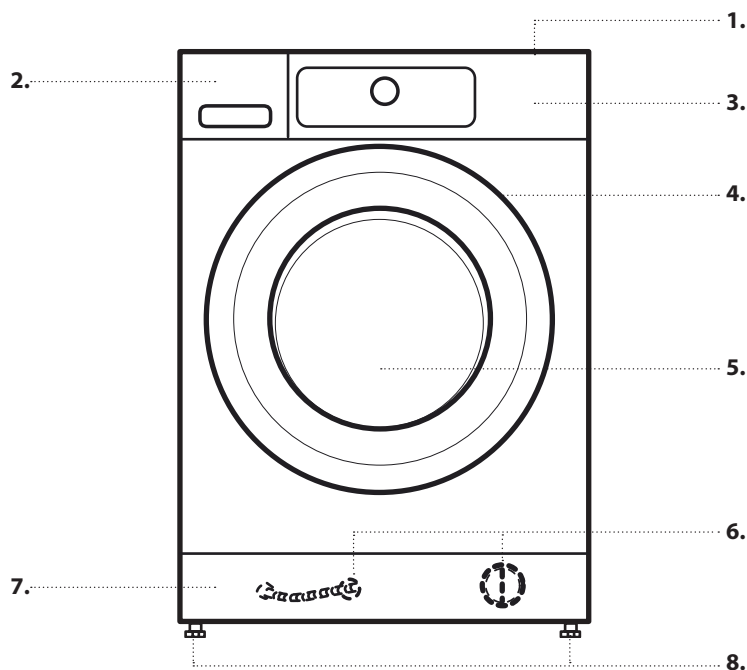

1. Blatul de lucru
2. Dozatorul de detergent
3. Panoul de comandă
4. Mânerul hubloului
5. hublou
6. Filtru de apă/furtun de evacuare de urgență (dacă este disponibil) - în spatele soclului -
7. Soclu (detașabil)
8. Piciorușe reglabile (4)

PANOUL DE COMANDĂ

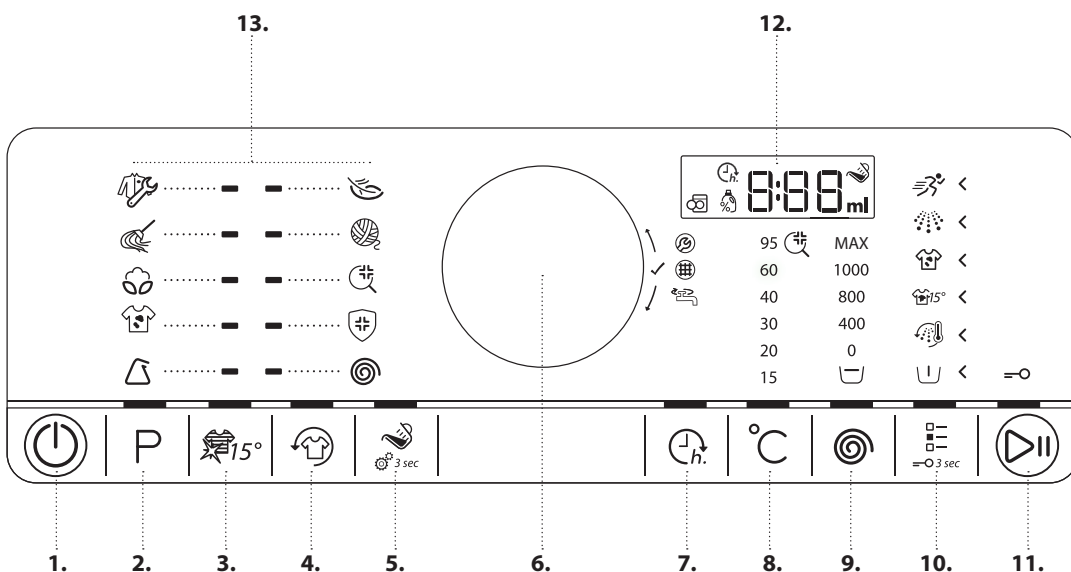

1. Butonul Pornire/Oprire (Resetare/Evacuare dacă se apasă și se menține apăsat)
2. Butonul Program
3. Butonul Colours 15°
4. Butonul Împrospătare
5. Butonul Ajutor la dozare
6. Buton rotativ (Rotiți pentru a selecta/Apăsați pentru a confirma)
7. Butonul Pornire cu întârziere
8. Butonul pentru temperatură
9. Butonul Viteză de centrifugare
10. Butonul Opțiuni (Este activată Blocarea butoanelor dacă este apăsat și menținut apăsat)
11. Buton Pornire / Pauză
12. Afișaj
13. Zona pentru programe

DOZATORUL DE DETERGENT

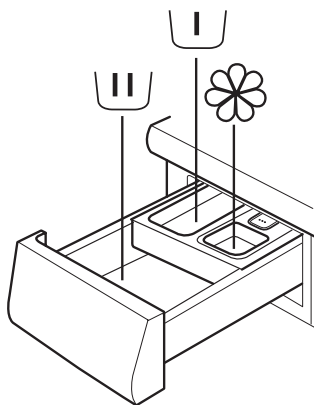

1. Compartiment pentru spălarea principală

- Detergent pentru spălarea principală
- Agent pentru îndepărtarea petelor
- Substanță pentru dedurizarea apei



2. Compartiment pentru prespălare

- Detergent pentru prespălare.



3. Compartiment pentru balsam

- Balsam de rufe
- Apret lichid



Turnați balsam de rufe sau apretul lichid numai până la marcajul „max.”.

4. Butonul de eliberare

(Apăsați pentru a demonta și a curăța dozatorul de detergent).



RECOMANDĂRI PRIVIND DETERGENTUL UTILIZAT PENTRU DIFERITE TIPURI DE RUFEE

Rufe albe, rezistente	(rece-95 °C)	Detergenți cu putere mare de spălare
Rufe albe, delicate	(rece-40 °C)	Detergenți neutri cu înălbitori și/sau agenți de strălucire
Culori deschise/pastelate	(rece-60 °C)	Detergenți cu înălbitori și/sau agenți de strălucire
Culori intense	(rece-60 °C)	Detergenți pentru rufe colorate fără înălbitori/agenți de strălucire
Negru/culori închise	(rece-60 °C)	Detergenți speciali pentru rufe negre/inchise la culoare

PRIMA UTILIZARE

Consultați secțiunea despre UTILIZAREA ZILNICĂ pentru informații privind selectarea și pornirea unui program.

PRIMUL CICLU DE SPĂLARE

Atunci când conectați mașina de spălat la o priză, aceasta va porni automat.

Pentru a îndepărta reziduurile rămase în urma procesului de fabricație:

- Selectați programul „Bumbac” la o temperatură de 95 °C.

- Adăugați o cantitate mică de detergent cu putere mare de spălare în compartimentul pentru spălare principală al dozatorului de detergent (maxim 1/3 din cantitatea de detergent recomandată de producător pentru rufe cu grad redus de murdărie)



- Porniți programul **fără a adăuga rufe.**

UTILIZAREA ZILNICĂ

Consultați Ghidul de utilizare și întreținere, pentru detalii suplimentare privind funcțiile/consultați ultima pagină, pentru informații privind obținerea Ghidului de utilizare și întreținere

1. ÎNCĂRCAȚI RUFEELE

- Pregătiți rufe în funcție de recomandările furnizate în secțiunea „**SFATURI ȘI RECOMANDĂRI**”. Asigurați-vă că buzunarele sunt goale, fermoarele și capsele închise, iar șnururile legate.



- Deschideți hubloul și încărcați rufe. Respectați valorile maxime ale încărcăturii indicate în tabelul cu programe.

2. ÎNCHIDEȚI UȘA

- Asigurați-vă că nu rămân blocate rufe între geamul ușii și garnitura din cauciuc.



- Închideți hubloul astfel încât să puteți auzi atunci când se fixează în locaș.

3. DESCHIDEȚI ROBINETUL DE APĂ



4. PORNIȚI MAȘINA DE SPĂLAT

- Apăsați butonul „Pornire/Oprire” până când se aprinde butonul pentru program. Pe panoul de comandă apare o animație, iar aparatul emite un sunet. Mașina de spălat este, în momentul respectiv, gata de funcționare.



5. SETAȚI PROGRAMUL DORIT

MODUL GHIDAT — lumina butonului vă va ghida pentru setarea programului, după cum urmează: Selectarea programului/ temperaturii/vitezei de centrifugare/opțiunilor. Imediat ce ați confirmat o selecție apăsând pe butonul rotativ, lumina butonului va trece la pasul următor.

- **Selectarea programului:**

Asigurați-vă că se aprinde butonul Program.

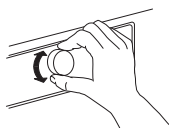

Rotiți selectorul pentru a selecta programul dorit. Se aprinde indicatorul de lângă programul selectat.

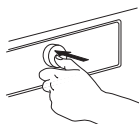

Confirmați programul dorit apăsând selectorul.

- **Schimbați temperatura dacă este necesar**

Dacă doriți să schimbați temperatura indicată pe afișaj, asigurați-vă că se aprinde butonul Temperatură. Rotiți selectorul pentru a selecta temperatura dorită, apoi apăsați selectorul pentru a confirma.



- **Modificați viteza de centrifugare dacă este necesar**

Dacă doriți să schimbați viteza de centrifugare indicată pe afișaj, asigurați-vă că se aprinde butonul Centrifugare. Rotiți butonul rotativ pentru a selecta viteza de centrifugare dorită sau opțiunea Oprire cu apa în cuvă, apoi apăsați butonul rotativ pentru a confirma. Pentru informații suplimentare, consultați secțiunea OPȚIUNI, FUNCȚII ȘI INDICATORI.



- **Selectați opțiunile dacă este necesar**

Dacă doriți să selectați opțiuni suplimentare, asigurați-vă că se aprinde butonul Opțiuni. Opțiunile care pot fi selectate pentru programul dumneavoastră sunt indicate de săgețile aprinse ◀.

Rotiți selectorul pentru a selecta opțiunile dorite. Simbolul pentru opțiunea selectată va clipi. Apăsați butonul rotativ pentru a confirma.

Unele opțiuni/funcții pot fi selectate apăsând direct butonul:



Pentru informații suplimentare, consultați secțiunea OPȚIUNI, FUNCȚII ȘI INDICATORI.

MODUL INDIVIDUAL

După ce ați pornit mașina de spălat, nu este obligatoriu să utilizați MODUL GHIDAT.

Ordinea în care doriți să vă setați programul depinde de dumneavoastră.

Pentru a efectua o setare, apăsați mai întâi butonul aferent, apoi rotiți butonul rotativ pentru a selecta și, în cele din urmă, apăsați butonul rotativ pentru a confirma.

Intervalul de temperaturi, vitezele de centrifugare și opțiunile depind de programul selectat. Prin urmare, se recomandă să începeți prin a selecta programul.

6. ADĂUGAȚI DETERGENT

- În cazul în care **nu** utilizați funcția Ajutor la dozare, trageți în afară dozatorul de detergent și adăugați detergent (și aditivi/balsam de rufe) acum; respectați recomandările cu privire la dozaj de pe ambalajul detergentului. Dacă ați selectat PRESPĂLARE sau PORNIRE CU ÎNTÂRZIERE, respectați recomandările din secțiunea OPȚIUNI, FUNCȚII ȘI INDICATORI. Apoi, închideți cu grijă dozatorul de detergent.
- Dacă utilizați **funcția „Ajutor la dozare”, adăugați detergent ulterior**, după ce ați pornit programul. Pentru informații suplimentare, consultați secțiunea OPȚIUNI, FUNCȚII ȘI INDICATORI.
- După ce ați adăugat detergent/aditivi, nu deschideți dozatorul de detergent pentru a preveni starea de preaplin.



7. PORNIȚI PROGRAMUL

- Apăsați și mențineți apăsat „Start/Pauză” până când butonul se aprinde și rămâne aprins; programul va porni.
- Dacă ați selectat „Ajutor la dozare”, mașina de spălat afișează cantitatea de detergent recomandată pentru încărcătura dumneavoastră de rufe după pornirea programului. Respectați instrucțiunile în conformitate cu indicațiile din secțiunea OPȚIUNI, FUNCȚII ȘI INDICATORI/Ajutor la dozare.



8. MODIFICAȚI SETĂRILE UNUI PROGRAM CARE RULEAZĂ DACĂ ESTE NECESAR

Puteți modifica setările chiar și atunci când un program rulează. Modificările vor fi aplicate, cu condiția ca faza programului respectiv să nu se fi încheiat.

- Apăsați butonul corespunzător (de exemplu, butonul „Viteză de centrifugare” pentru a modifica viteza de centrifugare). Valoarea selectată va clipi timp de câteva secunde.
- În timp ce aceasta clipește, puteți regla setarea rotind butonul rotativ. Dacă valoarea se oprește din clipi înainte de a o regla, apăsați din nou butonul.
- Apăsați butonul rotativ pentru a confirma noua setare. Dacă nu o confirmați, noua setare va fi confirmată în mod automat: Aceasta se va opri din clipi.

Programul va continua să ruleze în mod automat.

Pentru a modifica setările unui program care rulează, puteți, de asemenea, să:

- Apăsați „Pornire/Pauză” pentru a întrerupe programul care rulează.
- Modificați setările după cum doriți.
- Apăsați din nou „Start/Pauză” pentru a continua programul.

9. ÎNTRERUPEȚI UN PROGRAM CARE RULEAZĂ ȘI DESCHIDEȚI HUBLOUL, DACĂ ESTE NECESAR

- Apăsați și mențineți apăsat „Start/Pauză” pentru a întrerupe un program care rulează.



- Dacă nivelul apei și/sau temperatura nu este/sunt prea mare/mari, indicatorul pentru ușa deschisă se aprinde. Puteți deschide hubloul, de exemplu, pentru a adăuga/scoate rufe.
- Apăsați „Start/Pauză” pentru a continua programul.



10. RESETAȚI PROGRAMUL CARE RULEAZĂ DACĂ ESTE NECESAR

- Apăsați și mențineți apăsat butonul „Pornire/Oprire” până când „rES” apare pe afișaj.



Apa este evacuată, programul se încheie, iar hubloul se deblochează.

11. OPRIȚI MAȘINA DE SPĂLAT DUPĂ TERMINAREA PROGRAMULUI

- Mesajul „End” („Finalizare”) apare pe afișaj, iar indicatorul pentru ușa deschisă se va aprinde – puteți scoate rufe.



- Apăsați „Pornire/Oprire” pentru a opri mașina de spălat. Mașina de spălat se va opri automat după aproximativ un sfert de oră de la terminarea programului, pentru a economisi energie.
- Lăsați ușa întredeschisă pentru ca interiorul mașinii de spălat să se usuce.



SFATURI ȘI RECOMANDĂRI

SORTAȚI RUFELE ÎN FUNCȚIE DE

- Tipul de țesătură/simbolul de întreținere de pe etichetă (bumbac, fibre mixte, sintetice, lână, articole de spălat de mână)
- Culoare (separați articolele colorate de cele albe, spălați separat articolele colorate noi)
- Țesături delicate (spălați articole vestimentare mici, precum ciorapii de nailon, și articole cu agățători, precum sutienele, într-un sac de pânză sau o față de pernă cu fermoar).

GOLIȚI TOATE BUZUNARELE

- Obiecte precum monede sau brichete pot deteriora atât rufe, cât și tamburul.

SIMBOLURILE DE ÎNTREȚINERE DE PE ETICHETĂ

Temperatura din simbolul cuvă de pe etichetă indică temperatura maximă admisă pentru spălarea articolului vestimentar.



Acțiune mecanică normală



Acțiune mecanică redusă



Acțiune mecanică foarte redusă



Numai spălare manuală



Nu se spală

ECONOMISIREA ENERGIEI ȘI PROTEJAREA MEDIULUI

- Astfel se evită înfundarea acestuia, care ar putea face imposibilă eliminarea apei de evacuat. Consultați secțiunea ÎNGRIJIRE ȘI ÎNTREȚINERE/„Curățarea filtrului de apă” din Ghidul de utilizare și întreținere.

CUM SĂ ECONOMISIȚI ȘI SĂ PROTEJAȚI MEDIUL

- Prin încărcarea mașinii cu cantitățile maxime de rufe recomandate pentru programe, conform indicațiilor din tabelul cu programe, puteți obține cele mai bune rezultate din punct de vedere energetic, al consumului de apă, de detergent și de timp.
- Nu depășiți dozajele de detergent indicate în instrucțiunile producătorului de detergent. Utilizați funcția Ajutor la dozare.
- Economisiți energie folosind un program de spălare la 60 °C în loc de 95 °C sau un program de spălare la 40 °C în loc de 60 °C.
- Economisiți energie și timp prin selectarea unei viteze mari de centrifugare, pentru a reduce conținutul de apă din rufe înainte de a utiliza un uscător de rufe.

TABELUL CU PROGRAME

Program	Simboluri de întreținere	Temperatură	Încărcătură maximă (kg)	Selectabil folosind butonul Opțiuni					Selectabil în mod direct				Centrifugare		Detergenți și aditivi				
				Prespălare	Final. temp. ridicată	Eliminare Pete 15°	Rufe foarte murdare	Ciătire intensivă	Rapid	Colours 15°	Împrospătare	Ajutor la dozare	Pornire cu întârziere	Viteză max. de centrifugare (rot/min)	Oprire cu apa în cuvă	Prespălare	Spălare principală	Balsam de rufe	
ÎMBRĂCĂ-MINTE DE LUCRU			Rece/95 °C	max.															
PĂMĂTU-FURI ȘI PROSOAPE			Rece/60 °C	6,0															
BUMBAC			Rece/60 °C	max.															
ANTI-PETE RAPID			40 °C	5,5															
SINETICE			Rece/60 °C	4,0															
ȚESĂTURI DELICATE			Rece/40 °C	3,0															
LÂNĂ			Rece/40 °C	2,0															
IGIENĂ			95 °C	max.															
ANTIALER-GIC			60 °C	6,0															
CENTRIFUGARE			—	max.															

✓ Selectabil/opțional

— Neselectabil/neaplicabil

● Este necesară dozarea

○ Dozarea este opțională

PROGRAME

Respectați recomandările de pe etichetele cu simbolurile de îngrijire ale rufelor dvs. Nu deselectați opțiunile care sunt presetate, pentru a vă asigura că programul funcționează la o capacitate optimă.

ÎMBRĂCĂMINTE DE LUCRU

Îmbrăcăminte de lucru murdară, din material robust din bumbac sau din amestecuri de bumbac și fibre sintetice. Opțiunile „Prespălare” și „Clătire intensivă” sunt presetate în acest program; astfel, acesta este optimizat, pentru obținerea celor mai bune rezultate de spălare.

În cazul articolelor de îmbrăcăminte extrem de murdare, este recomandat să le scuturați bine înainte de a le introduce în mașina de spălat rufe. Dacă doriți, puteți să utilizați un agent pentru îndepărtarea petelor, pe bază de oxigen.



PĂMĂTUFURI ȘI PROSOAPE

Lavete, pămătuferi, prosoape și articole similare, din tipuri de materiale robuste din bumbac, cu un grad de murdărie mediu până la ridicat. Program de spălare intensivă, cu un ciclu de prespălare inclus; adăugați detergent și în compartimentul pentru prespălare al sertarului pentru detergent, în cazul rufelor foarte murdare.



BUMBAC (antibacterian)

Articole cu grad normal și ridicat de murdărie, țesături rezistente din bumbac și in.



ANTI-PETE RAPID

Acest program este ideal pentru spălarea în decurs de 1 oră a celor mai dificile pete care pot apărea zilnic. Este ideal pentru fibre mixte și articole colorate, având grijă de îmbrăcămintea dumneavoastră în timpul spălării acesteia.



SINETICE

Articole cu grad normal de murdărie din fibre artificiale sau amestecuri din bumbac.



ȚESĂTURI DELICATE

Rufe delicate din țesături fine, care necesită spălare ușoară.



LÂNĂ/SPĂLARE MANUALĂ

Articole din lână cu eticheta „Woolmark” și identificate ca fiind lavabile în mașina de spălat, precum și țesături din mătase (respectați recomandările de pe eticheta de întreținere), in, lână și viscoză cu eticheta „numai spălare manuală”.



IGIENĂ

Acest program este creat special pentru a oferi rezultate de curățare cu grad maxim de igienă, asigurându-vă în același timp că rufe dumneavoastră sunt manevrate în siguranță și igienizate.



ANTIALERGIC

Utilizați programul pentru a elimina principalii alergeni, cum ar fi polenul, acarienii, părul de pisică și de câine.



CENTRIFUGARE

Program separat de centrifugare intensivă. Pentru rufe rezistente.



DATE DESPRE CONSUMURI

Aceste date pot să difere în realitate din cauza modificărilor de temperatură a apei de admisie, de presiune a apei etc.

PROGRAM	TEMPERATURĂ (°C)	ÎNCĂRCĂTURĂ (KG)	APĂ (L)	ENERGIE (KWH)	DURATA APROXIMATIVĂ A PROGRAMULUI (H:MIN)		CONȚINUT APROXIMATIV DE UMIDITATE RĂMASĂ (%)
					FĂRĂ FUNCȚIA RAPID	CU FUNCȚIA RAPID	
ÎMBRĂCĂMINTE DE LUCRU	60	11,0 (max.)	110	1,70	02:25	01:55	53
PĂMĂTUFURI ȘI PROSOAPE	60	6,0	90	1,50	01:50	01:35	53
ANTI-PETE RAPID	40	5,5	27	0,17	01:00	--	59
IGIENĂ	95	11,0 (max.)	126	3,50	03:15	--	59
ANTIALERGIC	60	6,0	183	1,61	03:40	--	59
BUMBAC	60	11,0 (max.)	126	2,00	02:55	01:55	59
BUMBAC	40	11,0 (max.)	100	1,70	03:50	02:10	59
SINETICE	40	4,0	60	0,80	02:40	01:20	39

Valori măsurate în condiții normale, în conformitate cu IEC/EN 60456. Valorile apei, energiei și conținutului de umiditate rămasă se referă la setările implicite ale programelor, fără opțiuni.

max. = capacitatea maximă de încărcare a mașinii de spălat

Consumul de putere în modul oprit este de 0,25 W/în modul inactiv 0,25 W.

* Durată indicată după detectarea încărcăturii

OPȚIUNI, FUNCȚII ȘI ÎNDICATORI

OPȚIUNI care pot fi selectate în mod direct prin apăsarea butonului aferent

Culori 15°

Ajută la păstrarea culorilor rufelor prin spălarea acestora cu apă rece (15 °C). Economisește energia utilizată la încălzirea apei, menținând rezultate bune de spălare.

Adecvat pentru rufe colorate, cu grad redus de murdărie, fără pete. Nu se poate selecta pentru 95 °C.



Împrospătare

Ajută la menținerea proșpețimii rufelor dacă nu le puteți scoate din mașină la scurt timp după terminarea programului. Mașina de spălat va începe periodic rotirea rufelor după terminarea programului. Acest proces durează până la aproximativ 6 ore după terminarea programului de spălare. Îl puteți opri oricând, apăsând orice buton; ușa se deblochează și puteți scoate rufe.



Ajutor la dozare

Ajută la dozarea cantității corespunzătoare de detergent pentru încărcătura dumneavoastră de rufe. Înainte de a utiliza această opțiune:

Concentrația detergentilor disponibili pe piață variază considerabil. Din acest motiv, reglați mașina de spălat în funcție de cantitățile de dozare ale detergentilor pe care îi folosiți.

În plus, verificați dacă nivelul de duritate presetat al apei din mașina de spălat (apă dedurizată) corespunde cu nivelul de duritate al apei locale și reglați-l dacă este necesar (consultați „Prima utilizare a funcției de Ajutor la dozare” din „Ghidul de utilizare și întreținere”).

1) Selectați funcția Ajutor la dozare:

După selectarea programului și a opțiunilor, apăsați butonul „Ajutor la dozare”; pe afișaj se aprinde simbolul Ajutor la dozare.

2) Porniți programul:

Porniți programul apăsând „Start/Pauză”. – Tamburul se va roti pentru a detecta încărcătura de rufe; apoi, pe afișaj va apărea cantitatea recomandată de detergent în ml.



3) Adăugați detergent:

Trageți afară dozatorul de detergent și turnați cantitatea de detergent indicată pe afișaj în compartimentul pentru spălare principală al dozatorului de detergent.

Dacă ați selectat opțiunea „Prespălare” și doriți să adăugați detergent și pentru prespălare, turnați jumătate din cantitatea de detergent indicată în compartimentul pentru prespălare, pe lângă cantitatea integrală pe care ați adăugat-o deja în compartimentul pentru spălare principală.

În loc să adăugați detergent în dozatorul de detergent, acesta poate fi adăugat direct în tambur, într-o bilă pentru detergent. Pentru programe cu prespălare: Detergentul pentru prespălare poate fi adăugat în tambur, detergentul pentru spălare principală trebuie să fie adăugat în compartimentul pentru spălare principală al dozatorului de detergent. În acest caz, folosiți detergent pudră pentru spălarea principală, pentru a vă asigura că acesta rămâne în dozatorul de detergent până la începerea fazei de spălare principală. După adăugarea detergentului, închideți dozatorul de detergent (sau ușa).

4) Apăsați și mențineți apăsat „Start/Pauză” pentru a continua programul.



OPȚIUNI care pot fi selectate cu ajutorul butonului



Prespălare

Ajută la curățarea rufelor cu grad ridicat de murdărie prin adăugarea unei faze de prespălare la programul de spălare selectat.

Pentru rufe cu grad ridicat de murdărie, de exemplu, care conțin nisip sau impurități sub formă de granule.

Prelungește programul cu aproximativ 20 de minute.

Adăugați detergent și în compartimentul pentru prespălare al dozatorului de detergent sau direct în tambur. Folosiți detergent pudră pentru spălarea principală, pentru a vă asigura că detergentul rămâne în dozatorul de detergent până la începerea fazei de spălare principală.

Această opțiune este presetată pentru programele „Îmbrăcăminte de lucru” și „Pămătufuri și prosoape”. Pentru optimizarea rezultatului de spălare, este recomandat să nu deselectați opțiunea de „Prespălare” pentru programele respective.



Finalizare la temperatură ridicată

Programul se termină cu o fază de clătire cu apă caldă.

Fibrele rufelor se înmoaie, astfel încât le simțiți calde și plăcute la atingere atunci când le scoateți, la scurt timp după terminarea programului.



Eliminare Pete 15°

Ajută la îndepărtarea tuturor tipurilor de pete, cu excepția celor de grăsime/ulei.

Programul începe cu o fază de spălare cu apă rece.

Prelungește programul cu aproximativ 10 minute.

Se recomandă tratarea prealabilă pentru îndepărtarea petelor persistente.

Nu se poate selecta pentru 95 °C.



Rufe foarte murdare

Ajută la curățarea rufelor pătate, cu grad ridicat de murdărie, optimizând eficiența aditivilor pentru îndepărtarea petelor.

Adăugați la spălare o cantitate corespunzătoare de aditiv pentru îndepărtarea petelor (pudră) în compartimentul pentru spălare principală, împreună cu detergentul dumneavoastră (numai pudră). Poate prelungi programul cu până la 15 minute.

Adecvat pentru utilizarea cu agenți de îndepărtare a petelor pe bază de oxigen și agenți de înălbire. **Nu trebuie să utilizați agenți de înălbire cu clor sau perborat.**



Clătire intensivă

Împiedică acumularea resturilor de detergent în rufe, prelungind faza de clătire.

Opțiune adecvată în special pentru spălarea hainelor bebelușilor, pentru persoanele care suferă de alergii și pentru zone cu apă dedurizată.



Rapid

Permite spălarea rapidă.

Se recomandă numai în cazul rufelor cu grad redus de murdărie.

Nu se poate selecta pentru 95 °C.



FUNCȚII

Fără centrifugare finală (opțiune a butonului Centrifugare)

Împiedică centrifugarea automată a rufelor la terminarea programului. Rufe rămân în ultima apă de clătire, iar programul nu mai continuă să ruleze.

Opțiune adecvată pentru țesături delicate care nu necesită centrifugare sau care trebuie centrifugate la o viteză mai mică.

Neadekvat pentru mătase. Pentru a opri funcția „Fără centrifugare”, alegeți între:

• evacuarea apei, fără centrifugare:

roțiți butonul rotativ pentru a selecta viteza de centrifugare „0”, apoi apăsați „Start/Pauză”: Apa va fi evacuată, iar programul se încheie



• centrifugarea rufelor:

viteza de centrifugare clipește – porniți ciclul de centrifugare apăsând „Start/Pauză”.



Sau selectați o viteză de centrifugare diferită rotind

butonul rotativ, apăsați-l pentru a confirma, apoi apăsați „Start/Pauză”.

Pornire cu întârziere

Amână pornirea programului la o oră ulterioară.

Nu utilizați detergent lichid cu această funcție.

• Selectați programul, temperatura și opțiunile.

• Apăsați butonul „Pornire cu întârziere” – simbolul pentru pornire cu întârziere de pe afișaj clipește.

• Rotiți butonul rotativ pentru a selecta o întârziere de până la 23 de ore, care va apărea pe afișaj. Confirmați apăsând butonul rotativ.

• Apăsați „Start/Pauză” – începe numărătoarea inversă pentru pornirea cu întârziere. Semnul „:” (două puncte) de pe afișaj clipește. Ușa se blochează.

• Dacă ați selectat opțiunea Ajutor la dozare: Atunci când apăsați „Start/Pauză”, mașina de spălat va calcula cantitatea de detergent recomandată. Adăugați detergent în conformitate cu indicațiile de pe afișaj (consultați secțiunea „Ajutor la dozare”). Apăsați din nou „Start/Pauză” pentru a porni numărătoarea inversă a duratei de temporizare selectată.

• Odată durata de temporizare atinsă, mașina de spălat pornește automat. Apoi, pe afișaj apare durata de timp rămasă din program. Pentru a anula opțiunea „Pornire cu întârziere”:

• Apăsați „Start/Pauză” pentru a anula pornirea cu întârziere.



Blocarea tastelor

Blochează butoanele și butonul rotativ de pe panoul de comandă pentru a preveni utilizarea accidentală.

Pentru a bloca butoanele:

- Mașina de spălat trebuie să fie pornită.
- Apăsați și mențineți apăsat butonul pentru opțiunea respectivă până când se aprinde simbolul cheie de pe afișaj. Butonul rotativ și butoanele sunt acum blocate. Numai butonul „Pornire/Oprire” funcționează.

Dacă opriți și apoi reporniți mașina de spălat, blocarea butoanelor rămâne activă până când o deblocați dumneavoastră.

Pentru a debloca butoanele, apăsați și mențineți apăsat din nou butonul opțiunii până când dispare simbolul cheie de pe afișaj.

≈ 3 sec



≈ 3 sec

INDICATORI

Ușa poate fi deschisă.



Defecțiune: Robinetul de apă este închis. Mașina de spălat nu este alimentată cu apă/este alimentată cu o cantitate de apă insuficientă.



Defecțiune: Filtru de apă înfundat. Apa nu poate fi evacuată; este posibil ca filtrul de apă să fie înfundat



Defecțiune: Apel service. Consultați secțiunea Depanare, din Ghidul de utilizare și întreținere.



În cazul apariției unor defecțiuni, consultați secțiunea Depanare din „Ghidul de utilizare și întreținere”.

ÎNȚREȚINERE, CURĂȚARE ȘI DEPANARE

Pentru procedurile de întreținere, curățare și depanare, consultați

Ghidul de utilizare și întreținere.

Alternativ, **documentația produsului** poate fi obținută după cum urmează:

- Prin descărcare de pe site-ul web al Whirlpool <http://docs.whirlpool.eu>



CONTACTAREA SERVICIULUI DE ASISTENȚĂ TEHNICĂ POST-VÂNZARE

Atunci când luați legătura cu reprezentanții serviciului de asistență tehnică post-vânzare, comunicați ambele numere de pe autocolantul de service amplasat pe interiorul hubloului. <http://www.whirlpool.eu>
Puteți găsi numărul de telefon în certificatul de garanție.

DACĂ MAȘINA DE SPĂLAT RUFELOR PREZINTĂ SEMNE DE DETERIORARE, CONTACTAȚI PROPRIETARUL ȘI, DACĂ ESTE NECESAR, SERVICIUL DE ASISTENȚĂ TEHNICĂ POST-VÂNZARE.



400011210423

Whirlpool® este o marcă înregistrată Whirlpool, SUA



UPUTSTVO ZA SVA- KODNEVNU UPOTREBU

AWG 1112 /PRO – AWG 1112 S/PRO

Uputstvo za upotrebu je prevedeno sa engleskog jezika



HVALA VAM ŠTO STE KUPILI WHIRLPOOL PROIZVOD.

Kako biste dobili kompletniju podršku, molimo da registrujete Vaš uređaj na www.whirlpool.eu/register

Pre upotrebe uređaja, pažljivo pročitajte uputstvo **Zdravlje i Bezbednost**.



Pre korišćenja mašine, obavezno treba ukloniti transportne zavrtnje.

Za detaljnije instrukcije u vezi sa uklanjanjem istih, pogledajte *Uputstvo za ugradnju*.

OPIS PROIZVODA

UREĐAJ

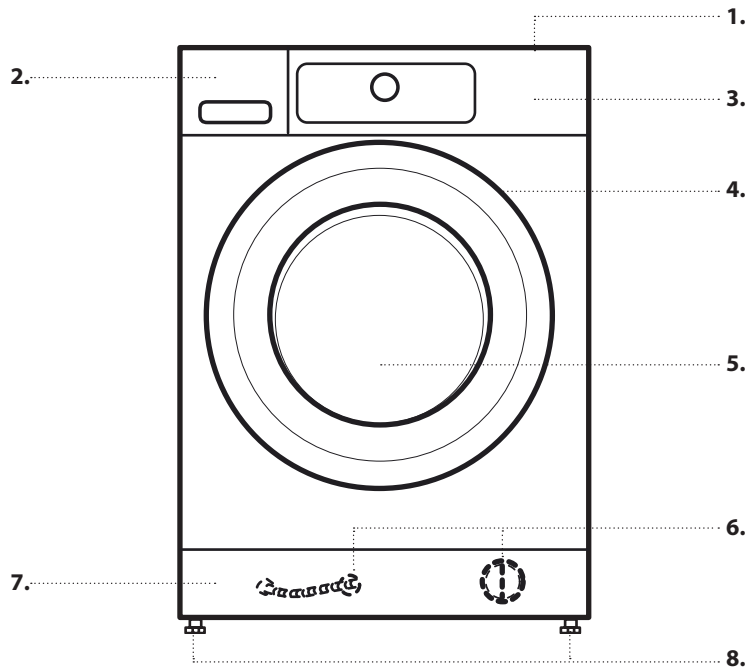

1. Radna ploča
2. Posuda za deterdžent
3. Kontrolna tabla
4. Ručka vrata
5. Vrata
6. Filter za vodu/crevo za hitno ispuštanje vode (ukoliko je dostupno) - iza postolja -
7. Postolja (može da se skida)
8. Podesive nožice (4)

KONTROLNA TABLA

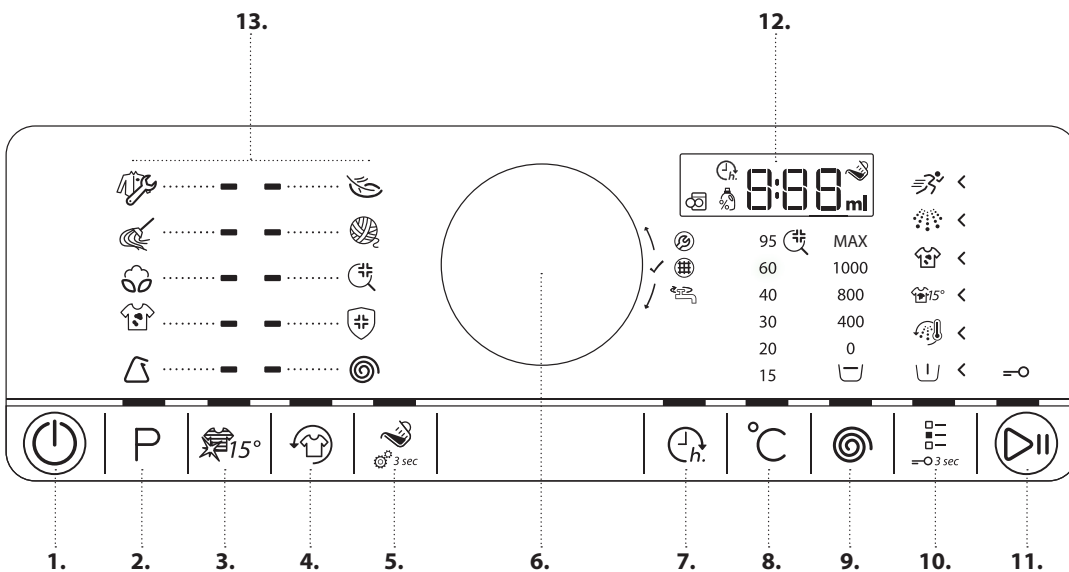

1. Dugme za uključivanje/isključivanje (Resetovanje/Odvod vode ukoliko se drži pritisnutim)
2. Dugme za program
3. Colours 15
4. Dugme za osvežavanje
5. Dugme za pomoć u doziranju
6. Prekidač (Okrenite za odabir/Pritisnite za potvrđivanje)
7. Dugme za odloženi start
8. Dugme za temperaturu
9. Dugme za centrifugu
10. Dugme za opcije (Blokada za decu ukoliko se drži pritisnutim)
11. Dugme za start/pauzu
12. Displej
13. Zona sa programima

POSUDA ZA DETERDŽENT

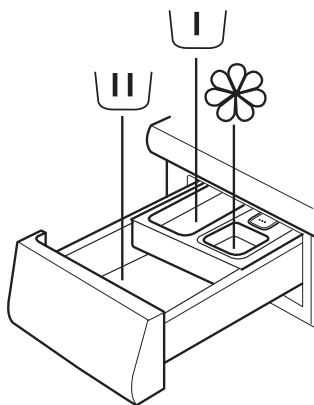

1. Odeljak za glavno pranje

- Deterdžent za glavno pranje
- Odstranjivač fleka
- Omekšivač vode



2. Odeljak za pretpranje

- Deterdžent za pretpranje.



3. Odeljak za omekšivač

- Omekšivač tkanine
- Tečni štirak



Omekšivač ili rastvor sa štirakom sipajte samo do oznake „max“.

4. Dugme za otpuštanje

(Pritisnite da biste izvadili posudu za deterdžent radi čišćenja).



PREPORUKE ZA DETERDŽENT ZA RAZLIČITE VRSTE VEŠA

Beli otporni veš	(hladno-95 °C)	Deterdženti za zahtevno pranje
Beli osetljivi veš	(hladno-40 °C)	Blagi deterdženti koji sadrže izbeljivač i/ili optičke izbeljivače
Svetle/pastelne boje	(hladno-60 °C)	Deterdženti koji sadrže izbeljivač i/ili optičke izbeljivače
Intenzivne boje	(hladno-60 °C)	Deterdženti za obojeni veš bez izbeljivača/optičkih izbeljivača
Crno/tamne boje	(hladno-60 °C)	Posebni deterdženti za crni/taman veš

PRVA UPOTREBA

Za informacije o tome kako da izaberete i pokrenete program pogledajte odeljak o SVAKODNEVNOJ UPOTREBI.

PRVI CIKLUS

Kada priključite mašinu za pranje veša na električnu mrežu, ona će se automatski uključiti.

Za uklanjanje bilo kakvih ostataka u procesu proizvodnje:

- Odaberite „Pamuk“ na temperaturi od 95 °C.

- Dodajte malu količinu deterdženta za zahtevno pranje u glavni odeljak posude za deterdžent (maksimalno 1/3 količine preporučene od strane proizvođača deterdženta za blago zaprljani veš)



- Pokrenite program **bez dodavanja veša**.

SVAKODNEVNA UPOTREBA

Za više informacija o funkcijama pogledajte Uputstvo za upotrebu i negu / za informacije o tome kako možete doći do Uputstva za upotrebu i negu pogledajte poslednju stranicu

1. UBACITE VEŠ

- Pripremite vaš veš u skladu sa preporukama u odeljku „**PREDLOZI I SAVETI**“.
Uverite se da su džepovi prazni, rajsferšlusi zatvoreni i trake zavezane.



- Otvorite vrata i ubacite veš. Pridržavajte se maksimalne veličine punjenja date u programskoj tabeli.

2. ZATVORITE VRATA

- Uverite se da se veš nije zaglavio između stakla vrata i gume.
- Zatvorite vrata tako da možete da čujete zvuk zatvaranja.



3. ODVRNITE SLAVINU



4. UKLJUČITE MAŠINU ZA PRANJE VEŠA

- Pritiskajte dugme za „Uključivanje/isključivanje“ dok ne zasvetli dugme za program. Na kontrolnoj tabli se pojavljuje animacija i uređaj emituje zvučni signal. Mašina za pranje veša je zatim spremna za rad.



5. PODESITE ŽELJENI PROGRAM

REŽIM NAVOĐENJA – svetlo dugmeta će vas voditi kroz podešavanje programa sledećim redosledom: Odabir programa/temperature/centrifuge/opcija. Odmah po potvrđivanju odabira pritiskom na prekidač, svetlo dugmeta prelazi na sledeći korak.

• Odaberite program:

Pobrinite se da programsko dugme zasvetli.

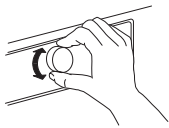

Okrenite prekidač da biste odabrali željeni program. Indikator pored odabranog programa se uključuje.

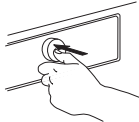

Potvrdite željeni program pritiskom na prekidač.

• Promenite temperaturu, ukoliko je to potrebno

Ukoliko želite da promenite temperaturu naznačenu na displeju, pobrinite se da zasvetli dugme za temperaturu. Okrenite prekidač da biste odabrali željenu temperaturu, zatim pritisnite prekidač za potvrdu.



• Promenite brzinu centrifuge, ukoliko je to potrebno

Ukoliko želite da promenite brzinu centrifuge naznačenu na displeju, pobrinite se da zasvetli dugme za centrifugu. Okrenite prekidač da biste odabrali željenu brzinu centrifuge, ili zadržavanje ispiranja, zatim pritisnite prekidač za potvrdu.



Za detaljnije informacije pogledajte OPCIJE, FUNKCIJE I INDIKATORI.

• Odaberite opcije, ukoliko je to potrebno

Ukoliko želite da odaberete dodatne opcije, pobrinite se da dugme za opcije zasvetli. Opcije koje se mogu odabrati za određeni program su naznačene osvetljenim strelicama ◀. Okrenite prekidač da biste odabrali željene opcije. Simbol odabrane opcije će trepereti. Pritisnite prekidač za potvrdu. Neke opcije/funkcije se mogu odabrati direktnim pritiskom na dugme:



Za detaljnije informacije pogledajte odeljak OPCIJE, FUNKCIJE I INDIKATORI.

POJEDINAČNI REŽIM

Nakon što uključite mašinu za pranje veša, niste prinuđeni da pratite REŽIM NAVOĐENJA.

Na vama je da odredite redosled po kom želite da podesite program.

Da biste izvršili podešavanje, pritisnite odgovarajuće dugme, zatim okrenite prekidač za odabir, i na kraju pritisnite prekidač za potvrdu. Opseg temperatura, brzina centrifuge i opcija zavisi od odabranog programa. Stoga se preporučuje da počnete odabirom programa.

6. DODAJTE DETERDŽENT

- Ukoliko **ne** koristite funkciju za pomoć pri doziranju, izvucite posudu za deterdžent i sada dodajte deterdžent (i aditive/omekšivač); pridržavajte se preporuka za doziranje na pakovanju deterdženta.



Ukoliko ste odabrali PRETPRANJE ili ODLOŽENI START, pridržavajte se preporuka u odeljku OPCIJE, FUNKCIJE I INDIKATORI. Zatim pažljivo zatvorite posudu za deterdžent.

- Ukoliko koristite funkciju „Pomoć pri doziranju“, dodajte deterdžent kasnije, nakon što ste pokrenuli program. Za detaljnije informacije pogledajte odeljak OPCIJE, FUNKCIJE I INDIKATORI.
- Nakon što ste dodali deterdžent/aditive, nemojte da otvarate posudu za deterdžent kako biste izbegli prosipanje.

7. POKRENITE PROGRAM

- Pritisnite i držite „Start/Pauzu“ dok dugme ne zasvetli i ne ostane uključeno; program će se pokrenuti.
- Ukoliko ste odabrali „Pomoć pri doziranju“, mašina za pranje veša će naznačiti preporučenu količinu deterdženta za vaše punjenje veša nakon pokretanja programa. Pratite uputstva onako kako je naznačeno u odeljku OPCIJE, FUNKCIJE I INDIKATORI/Pomoć pri doziranju.



8. PROMENITE PODEŠAVANJE TEKUĆEG PROGRAMA, UKOLIKO JE TO POTREBNO

I dalje možete da promenite podešavanja dok je program u toku. Promene će se primeniti, podrazumevajući da se faza određenog programa još uvek nije završila.

- Pritisnite odgovarajuće dugme (na primer dugme za „Brzinu centrifuge“ da biste promenili brzinu centrifuge). Odabrana vrednost će trepereti nekoliko sekundi.
- Tokom treperenja, možete podesiti podešavanje okretanjem prekidača. Ukoliko vrednost prestane sa treperenjem pre nego što ste je podesili, ponovo pritisnite dugme.
- Pritisnite dugme da potvrdite novo podešavanje. Ukoliko ga vi ne potvrdite, novo podešavanje će se automatski potvrditi: Prestaće da treperi.

Program će se automatski nastaviti.

Da biste promenili podešavanja tekućeg programa, takođe možete da:

- Pritisnite „Start/Pauzu“ da pauzirate tekući program.
- Promenite podešavanja po želji.
- Ponovo pritisnete „Start/Pauzu“ da biste nastavili program.

9. PAUZIRAJTE TEKUĆI PROGRAM I OTVORITE VRATA, UKOLIKO JE TO POTREBNO

- Pritisnite i držite „Start/Pauzu“ da pauzirate tekući program.
- Podrazumevajući da nivo(i) vode i/ili temperature nije/ nisu previsok(i), indikator za otvaranje vrata se uključuje. Možete da otvorite vrata, na primer da biste dodali/izvadili veš.



- Pritisnite „Start/Pauzu“ da biste nastavili program.

10. RESETUJTE TEKUĆI PROGRAM, UKOLIKO JE TO POTREBNO

- Pritisnite i držite dugme za „Uključivanje/isključivanje“ sve dok se „rES“ ne pojavi na displeju.



Voda se ispušta, program se završava i vrata se otključavaju.

11. ISKLJUČITE MAŠINU ZA PRANJE VEŠA NAKON ŠTO SE PROGRAM ZAVRŠIO

- „End“ će se pojaviti na displeju i uključice se indikator za otvaranje vrata – možete izvaditi veš.



- Pritisnite „Uključivanje/isključivanje“ da biste isključili mašinu za pranje veša. Mašina za pranje veša će se automatski isključiti oko petnaest minuta nakon završetka programa, radi uštede električne energije.
- Ostavite vrata odškrinuta tako da unutrašnjost mašine za pranje veša može da se osuši.



PREDLOZI I SAVETI

SORTIRAJTE VAŠ VEŠ PREMA

- Vrsta tkanine/etiketa o održavanju (pamuk, kombinovane tkanine, sintetika, vuna, stvari za ručno pranje)
- Obojeni veš (odvajajte obojene i bele stvari, perite sveže obojene stvari odvojeno)
- Osetljivi veš (perite male stvari – poput najlonskih čarapa – i stvari sa kačaljka – poput grudnjaka – u vrećici za pranje ili jastučnici sa rajsferšlusom).

ISPRAZNITE SVE DŽEPOVE

- Predmeti poput novčića ili upaljača mogu da oštete kako vaš veš tako i bubanj.

ETIKETE ZA ODRŽAVANJE

Temperatura u simbolu kadice za pranje označava maksimalnu moguću temperaturu za pranje te stvari.



Normalno mehaničko delovanje



Smanjeno mehaničko delovanje



Izuzetno smanjeno mehaničko delovanje



Samo za ručno pranje



Nemojte prati

UŠTEDA EL. ENERGIJE I ZAŠTITA ŽIVOTNE SREDINE

- Ovo sprečava začepjenja, koja mogu dovesti do toga da odvodna voda više ne može da se ispumpava. Pogledajte odeljak NEGA I ODRŽAVANJE/„Čišćenje filtera za vodu“ u Uputstvu za upotrebu i održavanje.

UŠTEDA I ŽIVOTNA SREDINA

- Postignite najbolje iskorišćenje energije, vode, deterdženta i vremena korišćenjem preporučenih maksimalnih veličina punjenja za programe, kako je naznačeno u programskoj tabeli.
- Nemojte da prekoračite doze deterdženta naznačene u uputstvima proizvođača deterdženta. Koristite funkciju Pomoć u doziranju.
- Uštedite energiju korišćenjem programa za pranje od 60 °C umesto onog od 95 °C ili programa za pranje od 40 °C umesto onog od 60 °C.
- Uštedite energiju i vreme birajući veliku brzinu centrifuge kako bi se smanjio sadržaj vode u vešu pre sušenja veša u mašini.

TABELA PROGRAMA

Program	Oznake za održavanje	Temperatura °C	Mak. punjenje (Kg)	Mogućnost odabira preko dugmeta za opcije						Mogućnost direktnog odabira				Centrifuga		Deterdžent i aditivi			
				Pretpiranje	Vrelo ispiranje	Fleke 15°	Izrazito zapriano	Intenzivno ispiranje	Brzo	Colours 15	Osvežavanje	Pomoć u doziranju	Odloženi start	Maks. brzina centrifuge (o/min)	Zadržavanje ispiranja	Pretpiranje	Glavno pranje	Omekšivač	
RADNA ODEĆA			Hladno/ 95 °C	maks	✓	✓	✓	✓	✓	✓	✓	✓	✓	✓	✓	✓	○	●	○
KRPE I PEŠKIRI			Hladno/ 60 °C	6,0	✓	✓	✓	-	✓	✓	✓	✓	✓	✓	✓	✓	○	●	○
PAMUK			Hladno/ 60 °C	maks	✓	✓	✓	✓	✓	✓	✓	✓	✓	✓	✓	✓	○	●	○
PROTIV FLEKA BRZO			40 °C	5,5	✓	-	-	-	-	-	-	✓	✓	✓	✓	✓	○	●	○
SINTETIKA			Hladno/ 60 °C	4,0	✓	-	✓	✓	✓	✓	✓	✓	✓	✓	✓	✓	○	●	○
OSETLJIVI VEŠ			Hladno/ 40 °C	3,0	✓	-	-	-	-	✓	✓	✓	✓	✓	✓	✓	○	●	○
VUNA			Hladno/ 40 °C	2,0	-	-	-	-	-	✓	✓	✓	✓	✓	✓	✓	-	●	○
HIGIJENA			95 °C	maks	✓	-	-	-	-	-	-	✓	✓	✓	✓	✓	○	●	○
PROTIV ALERGIJE			60 °C	6,0	✓	-	-	-	-	-	-	✓	✓	✓	✓	✓	○	○	○
CENTRIFUGA			-	maks	-	-	-	-	✓	-	-	✓	-	✓	✓	✓	-	-	-

✓ Mogućnost odabira/opciono

- Nemogućnost odabira/primene

● Potrebno doziranje

○ Opciono doziranje

PROGRAMI

Pridržavajte se preporuka na etiketama za održavanje na vašem vešu. Opcije koje su pretpodešene ne treba poništavati, kako bi se obezbedio optimalan učinak programa.

RADNA ODEĆA

Prljava radna odeća od otpornog pamučnog materijala ili mešavine pamuka i sintetičkih materijala. Opcije „Pretpranje“ i „Intenzivno ispiranje“ su pretpodešene u ovom programu, čime se postižu najbolji rezultati pranja. Izuzetno zaprljanu odeću treba prvo temeljno istresti i potom staviti u veš mašinu.

Ukoliko je potrebno, možete koristiti odstranjivač fleka na bazi kiseonika.



KRPE I PEŠKIRI

Umereno do izrazito zaprljane perive krpe za čišćenje, peškiri i sličan veš od otpornog pamučnog materijala. Intenzivan program za pranje sa ispiranjem; u slučaju izuzetno zaprljanog veša, potrebno je dodati deterdžent i u komoru za pretpranje.



PAMUK (Antibakterijski)

Umereno do izrazito zaprljani i otporni veš od pamuka i lana.



PROTIV FLEKA BRZO

Ovaj program je idealan za pranje najnezgodnijih svakodnevnih fleka za 1 sat. Idealan je za odeću od mešavine tkanina i obojeni veš, pazeći na vašu odeću dok je pere.



SINTETIKA

Umereno zaprljani veš sastavljen od veštačkih vlakana ili pamučnih mešavina.



OSETLJIVO

Fini veš sastavljen od osetljivih tkanina, koje zahtevaju nežan tretman.



VUNA/ RUČNO PRANJE

Vunene stvari označene simbolom za vunu i koje se mogu prati u mašini za pranje veša, kao i tekstil od svile (pridržavajte se preporuka na etiketi za održavanje), lan, vuna i viskoza koji su obeleženi kao veš za ručno pranje.



HIGIJENA

Posebno je razvijen da obezbedi maksimalno higijenske rezultate čišćenja, garantujući da je vaš veš čist i dezinfikovano.



PROTIV ALERGIJE

Iskoristite program za uklanjanje glavnih alergena poput polena, grinja, mačije i pseće dlake.



CENTRIFUGA

Zasebni program intenzivnog centrifugiranja. Za otporan veš.



PODACI O POTROŠNJI

Ovi podaci se mogu razlikovati na dnevnoj bazi usled promenljive ulazne temperature vode, razlike u vodenom pritisku itd.

PROGRAM	TEMPERATURA(°C)	PUNJENJE (KG)	VODA (L)	POTROŠNJA (KWH)	PRIBLIŽNO TRAJANJE PROGRAMA (S:MIN)		PRIBLIŽAN PREOSTALI PROCENAT VLAŽNOSTI (%)
					BEZ BRZOG PRANJA	SA BRZIM PRANJEM	
RADNA ODEĆA	60	11,0 (maks.)	110	1,70	02:25	01:55	53
KRPE I PEŠKIRI	60	6,0	90	1,50	01:50	01:35	53
PROTIV FLEKA BRZO	40	5,5	27	0,17	01:00	--	59
HIGIJENA	95	11,0 (maks.)	126	3,50	03:15	--	59
PROTIV ALERGIJE	60	6,0	183	1,61	03:40	--	59
PAMUK	60	11,0 (maks.)	126	2,00	02:55	01:55	59
PAMUK	40	11,0 (maks.)	100	1,70	03:50	02:10	59
SINTETIKA	40	4,0	60	0,80	02:40	01:20	39

Vrednosti izmerene u normalnim uslovima u skladu sa IEC/EN 60456. Vrednosti vode, električne energije i preostalog procenta vlažnosti odnose se na podrazumevana podešavanja programa, bez opcija.

Potrošnja el. energije u isključenom režimu je 0,25 W/u režimu pripravnosti je 0,25 W.

* Trajanje naznačeno nakon procene punjenja

maks. = maksimalni kapacitet punjenja mašine za pranje veša

OPCIJE, FUNKCIJE I INDIKATORI

OPCIJE koje se mogu direktno odabrati pritiskom na odgovarajuće dugme

Colours 15°

Pomaže očuvanju boja vašeg veša pranjem u hladnoj vodi (15 °C). Čuva el. energiju koja se koristi kod zagrevanja vode, dok zadržava dobre rezultate pranja. Pogodno za pranje blago zaprljanog veša bez fleka. Nemogućnost odabira na 95 °.



Osvežavanje

Pomaže u čuvanju vašeg veša svežim ukoliko ne možete da ga izvadite iz mašine ubrzo nakon završetka programa. Mašina za pranje veša će okretati veš periodično nakon završetka programa. Ovo traje približno 6 sati nakon završetka programa pranja. Možete ga zaustaviti bilo kada pritiskom na bilo koje dugme; vrata se otključavaju i možete izvaditi vaš veš.



Pomoć u doziranju

Pomaže u doziranju prave količine deterdženta za vaše punjenje veša. Pre korišćenja ove opcije: Koncentracija deterdženata dostupnih na tržištu značajno varira. Iz tog razloga, prilagodite mašinu za pranje veša za dozirane količine deterdženta koji vi koristite. Dalje, proverite da li pretpodešeni nivo tvrdoće vode (meka) odgovara vašem lokalnom nivou tvrdoće vode i podesite ga ukoliko je potrebno (videti „Prva upotreba Pomoći pri doziranju“ u „Uputstvu za upotrebu i održavanje“).



1) Odaberite Pomoć pri doziranju:

Nakon odabira programa i opcija, pritisnite dugme za „Pomoć pri doziranju“; na displeju se uključuje simbol Pomoći pri doziranju.

2) Pokrenite program:

Pokrenite program pritiskom na „Start/Pauzu“. – Bubanj će se zarotirati radi procene punjenja; nakon toga displej će prikazati preporučenu količinu deterdženta u ml.



3) Dodajte deterdžent:

Izvucite posudu za deterdžent i sipajte količinu deterdženta koja je naznačena na displeju u glavni odeljak posude za deterdžent.



Ukoliko ste izabrali opciju „Pretpranje“ i želite da dodate deterdžent i za pretpranje, sipajte polovinu naznačene količine deterdženta u odeljak za pretpranje, kao dodatak punoj količini koju ste već dodali u odeljak za glavno pranje. Umesto dodavanja deterdženta u posudu za deterdžent, možete ga dodati direktno u bubanj, u loptici za deterdžent. Za programe sa pretpranjem: Deterdžent za pretpranje se može dodati u bubanj, deterdžent za glavno pranje se mora dodati u odeljak za glavno pranje u posudi za deterdžent. U tom slučaju, koristite deterdžent u prahu za glavno pranje kako bi bili sigurni da će ostati u posudi za deterdžent do početka faze glavnog pranja. Nakon dodavanja deterdženta, zatvorite posudu za deterdžent (ili vrata).

4) Pritisnite i držite „Start/Pauzu“ da biste nastavili program.

OPCIJE koje se mogu odabrati putem dugmeta



Pretpranje

Pomaže u pranju izrazito zaprljanog veša dodavanjem faze pretpranja odabranom programom pranja.

Za izrazito zaprljan veš, koji na primer sadrži pesak ili granularnu prljavštinu.

Produžava program za oko 20 minuta.

Dodajte deterdžent i u odeljak za pretpranje u posudi za deterdžent, ili direktno u bubanj. Koristite deterdžent u prahu za glavno pranje kako bi bili sigurni da će deterdžent ostati u posudi za deterdžent do početka faze glavnog pranja.

Ova opcija je pretpodešena za programe „Radna odeća“ i „Krpe i peškiri“. Za optimalan rezultat pranja, preporučujemo da ostavite opciju „Pretpranje“ uključenu za ove programe.



Vrelo ispiranje

Program se završava fazom toplog ispiranja. Opušta vlakna vašeg veša tako da je veš prijatno topao na dodir prilikom vađenja ubrzo po završetku programa.



Bio fleke 15°

Pomaže u uklanjanju svih vrsta fleka, osim masti/ulja. Program započinje fazom pranja hladnom vodom.

Produžava program za oko 10 minuta.

Pred-tretman se preporučuje za tvrdokorne fleke.

Nemogućnost odabira na 95 °.



Jako zaprljano

Pomaže u pranju izrazito zaprljanog, uflekanog veša optimizujući efikasnost aditiva za uklanjanje fleka.

Dodajte odgovarajuću količinu aditiva za uklanjanje fleka tokom pranja (prašak) u odeljak za glavno pranje, zajedno sa vašim deterdžentom (samo prašak). Može produžiti program i do 15 minuta.

Pogodno za upotrebu sa odstranjivačima fleka na bazi kiseonika i sredstvima za izbeljivanje. **Ne smeju se koristiti sredstva za izbeljivanje na bazi hlora ili perborata.**



Intenzivno ispiranje

Pomaže u izbegavanju ostataka deterdženta na vešu produžavanjem ciklusa ispiranja.

Naročito je pogodno za pranje dečijeg veša, za osobe koje pate od alergija i za područja sa mekom vodom.



Brzo

Omogućava brže pranje.

Preporučuje se samo za pranje blago zaprljanog veša. Nemogućnost odabira na 95 °.



FUNKCIJE

Zadržano ispiranje (opcija na dugmetu za centrifugu)

Preskače automatsko centrifugiranje veša na kraju programa. Veš ostaje u vodi od poslednjeg ispiranja i program se ne nastavlja.

Pogodno za osetljivi veš koji nije pogodan za centrifugiranje, ili koji treba da se centrifugira pri nižem broju obrtaja. Nije pogodno za svilu. Da završite funkciju „Zadržavanje ispiranja“, izaberite između:

- **ispuštanje vode, bez centrifuge:**

okrenite prekidač da odaberete brzinu centrifuge „0“, zatim pritisnite „Start/Pauzu“: Voda će se ispustiti i program će se završiti

- **centrifugiranje veša:**

podrazumevana brzina centrifuge treperi – pokrenite ciklus centrifuge pritiskom na „Start/Pauzu“.

Ili odaberite drugačiju brzinu centrifuge okretanjem prekidača, pritisnite ga za potvrdu, i pritisnite „Start/Pauzu“.



Odloženi start

Pomera početak vašeg programa za kasnije.

Nemojte koristiti tečni deterđent sa ovom funkcijom.

- Odaberite program, temperaturu i opcije.
- Pritisnite dugme za „Odloženi start“ – simbol odloženog starta na displeju treperi.
- Okrenite prekidač da biste izabrali odlaganje i do 23 časa, koje će se prikazati na displeju. Potvrdite pritiskom na prekidač.
- Pritisnite „Start/Pauzu“ – odbrojavanje za odlaganje počinje. Dve tačke na displeju trepere. Vrata se zaključavaju.
- Ukoliko ste izabrali Pomoć pri doziranju: Kada pritisnete „Start/Pauzu“, mašina za pranje veša izračunava preporučenu količinu deterđenta. Dodajte deterđent kako je naznačeno na displeju (videti „Pomoć pri doziranju“). Ponovo pritisnite „Start/Pauzu“ da pokrenete odbrojavanje za odabrani period odlaganja.
- Po dostizanju vremena odlaganja, mašina za pranje veša se pokreće automatski. Displej onda pokazuje preostalo vreme trajanja programa.

Za otkazivanje „Odloženog starta“:

- Pritisnite „Start/Pauzu“ da biste otkazali odloženi start.



Blokada tastera

Zaključava dugmad i prekidač na kontrolnoj tabli radi sprečavanja neželjenog rukovanja.

Za zaključavanje dugmadi:

- Mašina za pranje veša mora biti uključena.
- Pritisnite i držite dugme za opcije dok simbol ključa ne zasvetli na displeju. Prekidač i dugmad su sada zaključani. Radi samo „Uključeno/isključeno“.

Ukoliko isključite i ponovo uključite mašinu za pranje veša, blokada tastera ostaje aktivna dok je ne otključate.

Da biste otključali dugmad, opet pritisnite i držite dugme za opcije, dok ne nestane simbol ključa na displeju.

3 sec



INDIKATORI

Vrata se mogu otvoriti.



Greška: Slavina za vodu je zatvorena. Mašina za pranje veša nema/ima nedovoljan dovod vode.

Greška: Filter za vodu zapušten. Voda ne može da se ispusti; moguće je da je blokiran filter za vodu



Greška: Pozovite servis. Pogledajte odeljak Rešavanje problema u Uputstvu za upotrebu i održavanje.



U slučaju bilo kakvih kvarova, pogledajte odeljak Rešavanje problema u „Uputstvu za upotrebu i održavanje“.

ODRŽAVANJE I ČIŠĆENJE I REŠAVANJE PROBLEMA

Za održavanje i čišćenje, i za rešavanje problema, pogledajte

Uputstvo za upotrebu i održavanje.

Literatura za proizvod se alternativno može nabaviti na sledeći način:

- Preuzmite sa Whirlpool veb lokacije <http://docs.whirlpool.eu>



KONTAKTIRANJE POSTPRODAJNOG SERVISA

Dajte oba broja prikazana na servisnoj nalepnici unutar vrata prilikom kontaktiranja tima Postprodajnog servisa.

<http://www.whirlpool.eu>

Broj telefona možete pronaći u garantnoj knjižici.

AKO PRIMETITE ZNAKOVE OŠTEĆENJA NA MAŠINI ZA PRANJE VEŠA, OBRATITE SE NJENOM VLASNIKU I, AKO JE POTREBNO, POSTPRODAJNOM SERVISU.



400011210423

Whirlpool® je zaštićena robna marka kompanije Whirlpool, SAD



PRÍRUČKA NA KAŽDO- AWG 1112 /PRO – AWG 1112 S/PRO DENNÉ POUŽÍVANIE

Návod na používanie preložený z anglického jazyka



ĎAKUJEME, ŽE STE SI ZAKÚPILI VÝROBOK ZNAČKY WHIRLPOOL.

Pre komplexnú podporu

zaregistrujte, prosím, svoj spotrebič na www.whirlpool.eu/register

Pred použitím spotrebiča si, prosím, pozorne prečítajte príručku Zdravie a bezpečnosť.



Pred použitím práčky musíte vybrať prepravné skrutky.

Podrobnejšie inštrukcie na ich odstránenie nájdete v *Návode na inštaláciu*.

OPIS SPOTREBIČA

SPOTREBIČ

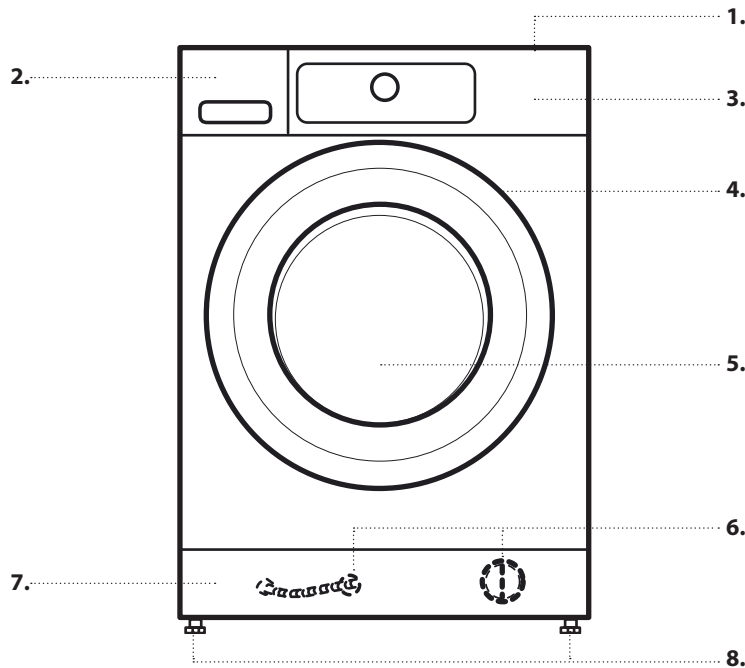

1. Pracovná doska
2. Dávkovač pracieho prostriedku
3. Ovládací panel
4. Rukoväť dvierok
5. Dvierka
6. Vodný filter/Núdzová odtoková hadička (ak je k dispozícii) – za soklom
7. Sokel (vyberateľný)
8. Nastaviteľné nožičky (4)

OVĽADACÍ PANEL

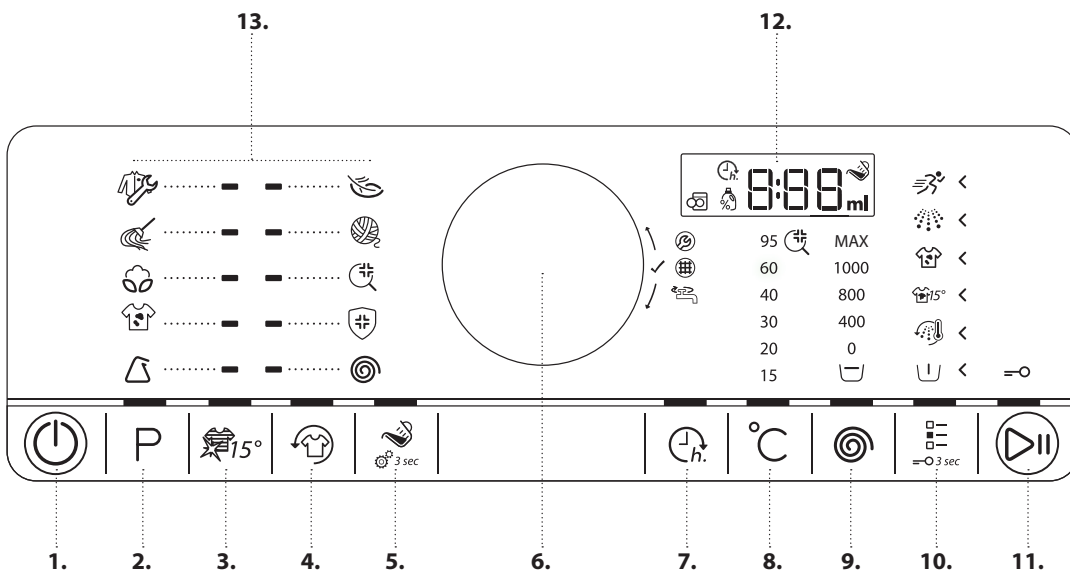

1. Tlačidlo „Zapnutie/ Vypnutie“ („Reset/Vypustenie“ ak ho stlačíte a podržíte)
2. Tlačidlo „Program“
3. Tlačidlo „Colours 15“
4. Tlačidlo „Prevetrávanie“
5. Tlačidlo „Pomoc pri dávkovaní“
6. Ovládač (Otočte pre výber/ Stlačte pre potvrdenie)
7. Tlačidlo „Odloženie štartu“
8. Tlačidlo „Teplota“
9. Tlačidlo „Rýchlosť odstredenia“
10. Tlačidlo „Možnosti“ („Uzamknutie tlačidiel“ ak ho stlačíte a dlhšie podržíte)
11. Tlačidlo „Štart/Pauza“
12. Displej
13. Programy

DÁVKOVAČ PRACIEHO PROSTRIEDKU

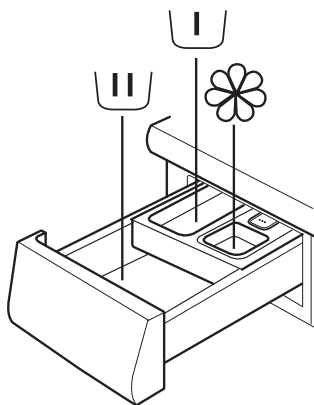

1. Priehradka na hlavné pranie

- Prací prostriedok na hlavné pranie
- Odstraňovač škvŕn
- Zmäkčovač vody



2. Priehradka na predpieranie

- Prací prostriedok na predpieranie.



3. Priehradka na aviváž

- Avivážny prostriedok
- Tekutý škrob



Nevlievajte do priehradky viac avivážneho prostriedku alebo škrobu, ako určuje čiara maximálnej dávky.

4. Uvoľňovacie tlačidlo

(Po jeho stlačení môžete vytiahnuť dávkovač pracieho prostriedku a vyčistiť ho).



ODPORÚČANÉ PRACIE PROSTRIEDKY PRE ROZLIČNÉ TYPY BIELIZEŇ

Bielá odolná bielizeň	(studená – 95 °C)	Vysoko účinné pracie prostriedky
Bielá jemná bielizeň	(studená – 40 °C)	Jemné pracie prostriedky obsahujúce bielidlo a/alebo optické zjasňovače
Svetlé/pastelové farby	(studená – 60 °C)	Pracie prostriedky obsahujúce bielidlo a/alebo optické zjasňovače
Intenzívne farby	(studená – 60 °C)	Pracie prostriedky na farebnú bielizeň bez bielidla/optických zjasňovačov
Čierne/tmavé farby	(studená – 60 °C)	špeciálne pracie prostriedky pre čiernu/tmavú bielizeň

PRVÉ POUŽITIE

Viac informácií o výbere a spustení programu nájdete v časti KAŽDODENNÉ POUŽITIE.

PRVÝ CYKLUS

Po zapojení sa práčka automaticky zapne.
Na odstránenie zvyškov z výrobného procesu:

- Vyberte program „Bavlna“ pri teplote 95 °C.

- Pridajte malé množstvo vysoko účinného pracieho prostriedku do priehradky na hlavné pranie v dávkovači pracích prostriedkov (maximálne 1/3 množstva pracieho prostriedku odporúčaného výrobcom pre mierne zašpinenú bielizeň)



- Spustite program **bez pridania bielizne**.

KAŽDODENNÉ POUŽÍVANIE

Viac informácií o funkciách nájdete v Návode na používanie a údržbu/ na poslednej strane nájdete informácie o tom, ako získať Návod na používanie a údržbu

1. VLOŽTE BIELIZEŇ

- Pripravte si bielizeň podľa odporúčaní v časti „RADY A TIPY“.
Uistite sa, že vrecká na odevu sú prázdne, spony zapnuté a šnúrky zviazané.



- Otvorte dverka a vložte bielizeň. Dodržujte maximálne množstvá plnenia uvedené v tabuľke programov.

2. ZATVORTE DVIERKA

- Uistite sa, že sa bielizeň nezachytila medzi sklom na dverkách a gumovým tesnením.
- Zatvorte dverka tak, aby ste počuli kliknutie.



3. OTVORTE VENTIL PRÍVODU VODY



4. ZAPNITE PRÁČKU

- Stlačte tlačidlo „Zapnutie/Vypnutie“, kým sa nerozsvieti programové tlačidlo. Na ovládacom paneli sa objaví animácia a spotrebič vydá zvukový signál. Práčka je teraz pripravená na používanie.



5. NASTAVTE POŽADOVANÝ PROGRAM

RIADENÝ REŽIM – kontrolka na tlačidle vás usmerní pri nastavení programu v nasledujúcom poradí: Výber programu/teploty/rýchlosti odstredenia/možností. Po potvrdení výberu stlačením ovládača sa kontrolka prepne do ďalšieho kroku.

• Volba programu:

Uistite sa, že kontrolka tlačidla programu svieti.

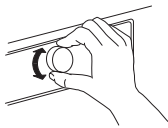

Žiadaný program nastavte otočením ovládacieho gombíka. Kontrolka sa rozsvieti vedľa zvoleného programu.

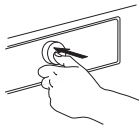

Výber programu potvrdíte stlačením ovládacieho gombíka.

• Zmena teploty, v prípade potreby

Ak si želáte zmeniť teplotu zobrazenú na displeji, uistite sa, že tlačidlo „Teplota“ svieti. Otočte ovládač pre výber požadovanej teploty a svoj výber potvrdíte stlačením ovládača.



• Zmena rýchlosti odstredenia, v prípade potreby

Ak si želáte zmeniť rýchlosť odstredenia zobrazenú na displeji, uistite sa, že tlačidlo „Odstredenie“ svieti. Otočte ovládač pre výber požadovanej rýchlosti odstredenia alebo odloženie pláchania a svoj výber potvrdíte stlačením ovládača.



Pre viac informácií si pozrite časť MOŽNOSTI, FUNKCIE A UKAZOVATELE.

• Volba možností, v prípade potreby

Ak si želáte vybrať dodatočné možnosti, uistite sa, že tlačidlo „Možnosti“ svieti. Možnosti, ktoré si môžete vybrať pri zvolenom programe, sú označené rozsvietenými šípkami ◀. Požadované možnosti nastavte otočením ovládača. Symbol zvolenej možnosti bude blikať. Stlačte ovládač na potvrdenie. Niektoré možnosti/funkcie sa dajú vybrať priamo stlačením tlačidla:



Pre viac informácií si pozrite časť MOŽNOSTI, FUNKCIE A UKAZOVATELE.

INDIVIDUÁLNY REŽIM

Po zapnutí práčky nemusíte postupovať podľa RIADENÉHO REŽIMU. Môžete si sami zvoliť poradie, v akom si želáte nastavovať požadovaný program.

Pre nastavenie najskôr stlačte príslušné tlačidlo, potom otočte ovládač pre výber a nakoniec stlačte ovládač pre potvrdenie výberu. Interval teplôt, rýchlostí odstredenia a možností závisí od zvoleného programu. Preto odporúčame, aby ste si najskôr zvolili program.

6. PRIDAŤ PRACÍ PROSTR.

- Ak **nepoužívate** funkciu „Pomocník dávkovania“, vysuňte dávkovač pracieho prostriedku a pridajte prací prostriedok (a prídavky/aviváž) teraz; prečítajte si odporúčané dávkovanie na obale pracieho prostriedku. 
- Ak ste si zvolili možnosť PREDPIERKA alebo ODLOŽENIE ŠTARTU, pozrite si odporúčania v časti MOŽNOSTI, FUNKCIE A UKAZOVATELE. Potom opatrne zatvorte dávkovač pracieho prostriedku.
- Ak používate funkciu „Pomocník dávkovania“, pridajte prací prostriedok neskôr, až po spustení programu. Pre viac informácií si pozrite časť MOŽNOSTI, FUNKCIE A UKAZOVATELE.
- Po pridaní pracieho prostriedku/prídavkov už neotvárajte dávkovač pracieho prostriedku, aby ste predišli ich vytečeniu.



7. SPUSTITE PROGRAM

- Stlačte a podržte tlačidlo „Štart/Pauza“, kým sa nerozsvieti kontrolka; program sa spustí. 
- Ak ste si zvolili funkciu „Pomocník dávkovania“, práčka zobrazí odporúčané množstvo pracieho prostriedku pre daný objem vašej bielizne po spustení programu. Postupujte podľa návodu v časti MOŽNOSTI, FUNKCIE A UKAZOVATELE/Pomocník dávkovania.

8. ZMEŇTE NASTAVENIA BEŽIACEHO PROGRAMU, V PRÍPADE POTREBY

Svoje nastavenia môžete zmeniť aj v prípade, že program už beží. Zmeny sa použijú, ak sa príslušná fáza programu ešte neskončila.



- Stlačte príslušné tlačidlo (napríklad tlačidlo „Rýchlosť odstredenia“ pre zmenu rýchlosti odstredenia). Vybraná hodnota bude niekoľko sekúnd blikať.
- Kým bliká, môžete meniť nastavenie otáčaním ovládača. Ak hodnota prestane blikať skôr, ako ste ju stihli nastaviť, opätovne stlačte tlačidlo.
- Stlačte ovládač na potvrdenie nového nastavenia. Ak ho nepotvrdíte, nové nastavenie sa potvrdí automaticky: Prestane blikať.

Program bude automaticky pokračovať.

Zmeniť nastavenia bežiacieho programu môžete aj nasledovne:

- Stlačením tlačidla „Štart/Pauza“ pozastavíte bežiaci program.
- Zmeňte nastavenia podľa želania.
- Stlačte tlačidlo „Štart/Pauza“ a program bude pokračovať.

9. V PRÍPADE POTREBY ZASTAVTE BEŽIACI PROGRAM A OTVORTE DVIERKA

- Stlačením a podržaním tlačidla „Štart/Pauza“ pozastavíte bežiaci program. 
- Ak hladina vody a/alebo teplota nie je/nie sú príliš vysoké, kontrolka pre otvorenie dvierok sa rozsvieti. Môžete otvoriť dvierka a, napríklad, pridať/odobrať bielizeň.
- Stlačte tlačidlo „Štart/Pauza“ a program bude pokračovať. 

10. VYNULUJTE BEŽIACI PROGRAM, V PRÍPADE POTREBY

- Stlačte a podržte tlačidlo „Zapnutie/Vypnutie“, kým sa na displeji nerozsvieti „rES“.



Voda odtečie, program sa ukončí a dvierka sa odblokujú.

11. PO SKONČENÍ PROGRAMU VYPNITE PRÁČKU

- Na displeji sa zobrazí „Koniec“ a rozsvieti sa kontrolka pre otvorenie dvierok – môžete vybrať bielizeň.



- Stlačte tlačidlo „Zapnutie/Vypnutie“ a vypnite práčku. Práčka sa automaticky vypne približne štvrt hodinu po ukončení programu, aby sa šetrila energia.
- Dvierka nechajte pootvorené, aby sa vysušila vnútorná časť práčky.

RADY A TIPY

ROZDEĽTE BIELIZEŇ PODĽA

- Druhu tkaniny / visačka pre ošetrovanie bielizne (bavlna, zmesové tkaniny, syntetika, vlna, bielizeň určená na ručné pranie)
- Farby (oddelte farebné a biele kusy, nové farebné kusy perte samostatne)
- Jemnosti (malé kusy – napríklad nylonové pančuchy – a kusy s háčikmi – napríklad podprsienky – perte v látkovej taške alebo v návlečke na zips).

VYPRÁZDNITE VŠETKY VRECKÁ

- Predmety ako mince alebo zapaľovače môžu poškodiť bielizeň i bubon práčky.

SYMBOLY NA BIELIZNI

Teplota uvedená na štítku udáva maximálnu teplotu, pri ktorej môžete bielizeň prať.



Normálny mechanický cyklus



Jemný mechanický cyklus



Veľmi jemný mechanický cyklus



Ručné pranie



Neprať

ŠETRENIE ENERGIU A OCHRANA ŽIVOTNÉHO PROSTREDIA

- Pravidelným čistením filtra zabránite jeho upchatiu. Ak by sa filter upchal, voda nebude môcť odtekať. Prečítajte si časť STAROSTLIVOSŤ A ÚDRŽBA/„Čistenie vodného filtra“ v Návode na používanie a údržbu.

ÚSPORA A ŽIVOTNÉ PROSTREDIE

- Dosiahnite najvyššie úspory energie, vody, pracieho prostriedku a času vďaka dodržiavaniu odporúčaného maximálneho množstva naplnenia pre jednotlivé programy, ako je uvedené v tabuľke programov.
- Neprekračujte odporúčané dávkovanie uvedené na obale pracieho prostriedku. Využívajte funkciu „Pomoc pri dávkovaní“.
- Šetrite energiu použitím programu prania s teplotou 60 °C namiesto 95 °C alebo 40 °C namiesto 60 °C.
- Šetrite energiu a čas nastavením vysokej rýchlosti odstredovania, aby ste znížili obsah vody v bielizni pred použitím bubnovej sušičky.

TABUĽKA PROGRAMOV

Program	Symboly na bielizni	Teplota °C	Max. náplň (kg)	Možné vybrať pomocou tlačidla „Možnosti“						Možné vybrať priamo				Odstreďovanie		Prací prostriedok a avivážne prostriedky		
				Predpieranie	Úprava teplotom	Škrvny 15	Silne znečistené	Intenzívne pláchanie	Rýchly	Colours 15	Osvieženie	Pomoc pri dávkovaní	Odloženie štartu	Max. rýchlosť odstreďovania (ot/min)	Odloženie pláchania	Predpieranie	Hlavné pranie	Aviváž
PRACOVNÉ ODEVY		Studená/95 °C	max.	<input checked="" type="checkbox"/>	<input checked="" type="checkbox"/>	<input checked="" type="checkbox"/>	<input checked="" type="checkbox"/>	<input checked="" type="checkbox"/>	<input checked="" type="checkbox"/>	<input checked="" type="checkbox"/>	<input checked="" type="checkbox"/>	<input checked="" type="checkbox"/>	<input checked="" type="checkbox"/>	max.	<input checked="" type="checkbox"/>	<input type="checkbox"/>	<input checked="" type="checkbox"/>	<input type="checkbox"/>
MOPY A UTERÁKY		Studená/60 °C	6,0	<input checked="" type="checkbox"/>	<input checked="" type="checkbox"/>	<input checked="" type="checkbox"/>	<input type="checkbox"/>	<input checked="" type="checkbox"/>	<input checked="" type="checkbox"/>	<input checked="" type="checkbox"/>	<input checked="" type="checkbox"/>	<input checked="" type="checkbox"/>	<input checked="" type="checkbox"/>	max.	<input checked="" type="checkbox"/>	<input type="checkbox"/>	<input checked="" type="checkbox"/>	<input type="checkbox"/>
BAVLNA		Studená/60 °C	max.	<input checked="" type="checkbox"/>	<input checked="" type="checkbox"/>	<input checked="" type="checkbox"/>	<input checked="" type="checkbox"/>	<input checked="" type="checkbox"/>	<input checked="" type="checkbox"/>	<input checked="" type="checkbox"/>	<input checked="" type="checkbox"/>	<input checked="" type="checkbox"/>	<input checked="" type="checkbox"/>	max.	<input checked="" type="checkbox"/>	<input type="checkbox"/>	<input checked="" type="checkbox"/>	<input type="checkbox"/>
RÝCHLY NA ŠKVRNY		40 °C	5,5	<input checked="" type="checkbox"/>	<input type="checkbox"/>	<input type="checkbox"/>	<input type="checkbox"/>	<input type="checkbox"/>	<input type="checkbox"/>	<input type="checkbox"/>	<input checked="" type="checkbox"/>	<input checked="" type="checkbox"/>	<input checked="" type="checkbox"/>	max.	<input checked="" type="checkbox"/>	<input type="checkbox"/>	<input checked="" type="checkbox"/>	<input type="checkbox"/>
SYNTETIKA		Studená/60 °C	4,0	<input checked="" type="checkbox"/>	<input type="checkbox"/>	<input checked="" type="checkbox"/>	<input checked="" type="checkbox"/>	<input checked="" type="checkbox"/>	<input checked="" type="checkbox"/>	<input checked="" type="checkbox"/>	<input checked="" type="checkbox"/>	<input checked="" type="checkbox"/>	<input checked="" type="checkbox"/>	max.	<input checked="" type="checkbox"/>	<input type="checkbox"/>	<input checked="" type="checkbox"/>	<input type="checkbox"/>
JEMNÁ BIELIZEŇ		Studená/40 °C	3,0	<input checked="" type="checkbox"/>	<input type="checkbox"/>	<input type="checkbox"/>	<input type="checkbox"/>	<input type="checkbox"/>	<input checked="" type="checkbox"/>	<input checked="" type="checkbox"/>	<input checked="" type="checkbox"/>	<input checked="" type="checkbox"/>	<input checked="" type="checkbox"/>	1 000	<input checked="" type="checkbox"/>	<input type="checkbox"/>	<input checked="" type="checkbox"/>	<input type="checkbox"/>
VLNA	 WOOLMARK	Studená/40 °C	2,0	<input type="checkbox"/>	<input type="checkbox"/>	<input type="checkbox"/>	<input type="checkbox"/>	<input type="checkbox"/>	<input checked="" type="checkbox"/>	<input checked="" type="checkbox"/>	<input checked="" type="checkbox"/>	<input checked="" type="checkbox"/>	<input checked="" type="checkbox"/>	1 000	<input checked="" type="checkbox"/>	<input type="checkbox"/>	<input checked="" type="checkbox"/>	<input type="checkbox"/>
DEZINFEKCIA		95 °C	max.	<input checked="" type="checkbox"/>	<input type="checkbox"/>	<input type="checkbox"/>	<input type="checkbox"/>	<input type="checkbox"/>	<input type="checkbox"/>	<input type="checkbox"/>	<input checked="" type="checkbox"/>	<input checked="" type="checkbox"/>	<input checked="" type="checkbox"/>	max.	<input checked="" type="checkbox"/>	<input type="checkbox"/>	<input checked="" type="checkbox"/>	<input type="checkbox"/>
NA ALERGÉNY		60 °C	6,0	<input checked="" type="checkbox"/>	<input type="checkbox"/>	<input type="checkbox"/>	<input type="checkbox"/>	<input type="checkbox"/>	<input type="checkbox"/>	<input type="checkbox"/>	<input checked="" type="checkbox"/>	<input checked="" type="checkbox"/>	<input checked="" type="checkbox"/>	max.	<input checked="" type="checkbox"/>	<input type="checkbox"/>	<input type="checkbox"/>	<input type="checkbox"/>
ODSTREĎOVANIE		-	max.	<input type="checkbox"/>	<input type="checkbox"/>	<input type="checkbox"/>	<input type="checkbox"/>	<input checked="" type="checkbox"/>	<input type="checkbox"/>	<input type="checkbox"/>	<input checked="" type="checkbox"/>	<input checked="" type="checkbox"/>	<input checked="" type="checkbox"/>	max.	<input type="checkbox"/>	<input type="checkbox"/>	<input type="checkbox"/>	<input type="checkbox"/>

Možné vybrať/voliteľné
 Nemožno vybrať/nepoužiteľné
 Nutné dávkovanie
 Voliteľné dávkovanie

PROGRAMY

Dodržiavajte odporúčania uvedené na symboloch na bielizni. Nerušte prednastavené možnosti, prekázali by ste tým optimálny výkon programu.

PRACOVNÉ ODEVY

Znečistené pracovné odevy z hrubej bavlnenej látky alebo zmesí bavlny a syntetiky. V tomto programe sú prednastavené možnosti „Predpranie“ a „Intenzívne pláchanie“ – tým je optimalizovaný na dosiahnutie najlepších výsledkov prania.

Mimoriadne znečistené odevy odporúčame pred vložením do práčky dôkladne vytriasť.

Ak chcete, môžete použiť odstraňovač škvŕn na báze kyselika.



MOPY A UTERÁKY

Normálne až silne znečistené handry na čistenie, mopy, ktoré možno prať, uteráky a podobná bielizeň z hrubých bavlnených tkanín. Intenzívny prací program vrátane predprania; v prípade silného znečistenia pridajte v zásuvke prací prostriedok aj do priehradky na predpranie.



BAVLNA (Antibakteriálny)

Bežne až veľmi zašpinená a odolná bavlnená a ľanová bielizeň.



RÝCHLY NA ŠKVRNY

Tento program je ideálny na pranie najodolnejších bežných škvŕn za 1 hodinu. Je vhodný na zmesové tkaniny a farebné odevy, pri praní šetrný voči vášmu oblečeniu.



SYNTETIKA

Bežne zašpinená bielizeň zo syntetických vlákien alebo bavlnených zmesí.



JEMNÁ BIELIZEŇ

Jemná bielizeň vyrobená z jemných tkanín, ktorá vyžaduje mierne zaobchádzanie.



VLNA / BIELIZEŇ URČENÁ NA RUČNÉ PRANIE

Vlnené odevy, ktoré sú označené značkou Woolmark a sú určené na pranie v práčke, rovnako ako textilie vyrobené z hodvábu (prečítajte si odporúčania na štítku o starostlivosti), ľanu, vlny a viskózy s označením pre ručné pranie.



DEZINFEKCIA

Je vyvinutý špeciálne na dosiahnutie maximálneho hygienického výsledku, pričom zaručuje ochranu a dezinfekciu vašej bielizne.



NA ALERGÉNY

Tento program používajte na odstránenie hlavných alergénov, ako sú peľ, roztoče, mačacie a psie chlpy.



ODSTREĎOVANIE

Samostatný program intenzívneho odstredovania. Pre odolnú bielizeň.



ÚDAJE O SPOTREBE

Tieto údaje sa môžu líšiť vzhľadom na meniace sa podmienky ako teplota privádzanej vody, tlak vody atď.

PROGRAM	TEPLOTA (°C)	NÁPLŇ (KG)	VODA (L)	ENERGIA (KWH)	PRIBLIŽNÉ TRVANIE PROGRAMU (HOD:MIN)		PRIBLIŽNÝ ZVYŠKOVÝ OBSAH VLNKOSTI (%)
					BEZ FUNKCIE „RÝCHLY“	S FUNKCIU „RÝCHLY“	
PRACOVNÉ ODEVY	60	max. 11,0	110	1,70	02:25	01:55	53
MOPY A UTERÁKY	60	6,0	90	1,50	01:50	01:35	53
RÝCHLY NA ŠKVRNY	40	5,5	27	0,17	01:00	--	59
DEZINFEKCIA	95	max. 11,0	126	3,50	03:15	--	59
NA ALERGÉNY	60	6,0	183	1,61	03:40	--	59
BAVLNA	60	max. 11,0	126	2,00	02:55	01:55	59
BAVLNA	40	max. 11,0	100	1,70	03:50	02:10	59
SYNTETIKA	40	4,0	60	0,80	02:40	01:20	39

Hodnoty namerané za bežných podmienok v súlade s normou IEC/EN 60456. Hodnoty vody, energie a zvyškový obsah vlhkosti zodpovedajú štandardnému nastaveniu programov bez prídavných možností.

max = maximálna kapacita plnenia práčky

Spotreba energie vo vypnutom režime je 0,25 W/v režime ponechania v zapnutom stave 0,25 W.

* Trvanie sa zobrazí po zistení váhy náplne

MOŽNOSTI, FUNKCIE A UKAZOVATELE

MOŽNOSTI, ktoré sa dajú vybrať priamo stlačením príslušného tlačidla

Colours 15

Pomáha chrániť farby vašej bielizne práním v studenej vode (15 °C). Šetrí energiu potrebnú na ohrievanie vody, pričom zachováva dobré pracie výsledky. Vhodné pre mierne zašpinenú farebnú bielizeň bez škvŕn.

Nie je možné zvoliť pre 95 °C.



Osvieženie

Pomáha udržať sviežosť vašej bielizne, ak ju nemôžete z práčky vybrať ihneď po skončení programu.

Práčka začne pravidelne preplachovať bielizeň po skončení programu. Toto trvá približne 6 hodín od skončenia pracieho programu. Môžete to kedykoľvek zastaviť stlačením ľubovoľného tlačidla; dvierka sa odomknú a môžete vybrať bielizeň.



Pomoc pri dávkovaní

Pomáha dávkovať správne množstvo pracieho prostriedku pre daný objem bielizne. Pred použitím tejto možnosti: Koncentrácia pracích prostriedkov dostupných na trhu sa môže značne odlišovať. Nastavte preto práčku na dávkovacie množstvá podľa pracieho prostriedku, ktorý používate. Overte si tiež, či sa prednastavená hodnota tvrdosti vody vašej práčky zhoduje s úroveňou tvrdosti vody vo vašom okolí a ak je to potrebné, prestavte túto hodnotu (pozrite „Prvé použitie funkcie Pomocník dávkovania“ v Návode na používanie a údržbu).



1) Vyberte si funkciu „Pomocník dávkovania“:

Po výbere programu a možností stlačte tlačidlo „Pomocník dávkovania“. Na displeji sa rozsvieti symbol „Pomocník dávkovania“.

2) Spustíte program:

Spustíte program stlačením tlačidla „Štart/Pauza“. – Bubon sa otočí, aby zistil množstvo bielizne; následne sa na displeji zobrazí odporúčané množstvo pracieho prostriedku v ml.



3) Pridajte prací prostriedok:

Vytiahnite dávkovač pracieho prostriedku a vlejte množstvo pracieho prostriedku podľa údajov na displeji do priehradky na hlavné pranie.

Ak ste si vybrali možnosť „Predpieranie“ a chcete pridať prací prostriedok aj pre predpieranie, vlejte polovicu indikovaného množstva pracieho prostriedku do priehradky na predpieranie navyše k plnému množstvu, ktoré ste už pridali do priehradky na hlavné pranie.

Prací prostriedok môžete pridať nielen do dávkovača, ale aj priamo do bubna práčky v praciej guľôčke.

Pre programy s predpieraním: Prací prostriedok na predpieranie môžete pridať do bubna, prací prostriedok na hlavné pranie musíte pridať do priehradky na hlavné pranie v dávkovači pracieho prostriedku. V tomto prípade použite prášok na pranie, aby ste zaistili, že zostane v dávkovači až do začiatku fázy hlavného prania. Po pridaní pracieho prostriedku zavrite dávkovač (alebo dvierka).



4) Stlačte a podržte tlačidlo „Štart/Pauza“ pre pokračovanie programu.

MOŽNOSTI, ktoré sa dajú vybrať pomocou tlačidla



Predpieranie

Pomáha vyčistiť veľmi zašpinenú bielizeň pridaním fázy predpierania k zvolenému hlavnému praciemu programu. Pre veľmi zašpinenú bielizeň, napríklad obsahujúcu piesok alebo hrubú špinu.

Predlžuje program o asi 20 minút.

Pridajte prací prostriedok aj do priehradky na predpieranie v dávkovači alebo priamo do bubna práčky. Použite prášok na pranie, aby ste zaistili, že prací prostriedok zostane v dávkovači až do začiatku fázy hlavného prania.

Táto možnosť je prednastavená pre programy „Pracovné odevy“ a „Mopy a uteráky“. Na dosiahnutie optimálneho výsledku prania sa odporúča, aby ste „Predpranie“ pri týchto programoch nezrušili.



Úprava teplom

Program končí s teplou fázou pláchania. Uvoľňuje vlákna vašej bielizne, vďaka čomu je príjemne teplá, keď ju vyberáte z práčky krátko po ukončení programu.



Bio škvŕny 15°

Pomáha odstrániť všetky druhy škvŕn okrem tuku/oleja.

Program začína s fázou prania v studenej vode.

Predlžuje program o asi 10 minút.

Bielizeň s odolnými škvŕnami sa odporúča pred práním namočiť.

Nie je možné zvoliť pre 95 °C.



Silne znečistené

Pomáha vyčistiť veľmi zašpinenú bielizeň so škvŕnami pomocou optimalizácie efektivity prídavných prostriedkov na odstraňovanie škvŕn.

Pridajte vhodné množstvo prídavného prostriedku na odstraňovanie škvŕn (prášok) do priehradky na hlavné pranie spolu s pracím prostriedkom (pre túto funkciu používajte iba práškový prací prostriedok). Program sa môže predĺžiť o 15 minút.

Túto funkciu je vhodné použiť s odstraňovačmi škvŕn na báze aktívneho kyslíka a s bieliacimi prostriedkami. **Nepoužívajte chlórivé alebo peroxidové bieliace prostriedky.**



Intenzívne pláchanie

Pomáha predchádzať usadeniu zvyškov pracieho prostriedku v bielizni vďaka predĺženiu fázy pláchania.

Vhodné predovšetkým na pranie detskej bielizne, pre ľudí s alergiami a pre oblasti s mäkkou vodou.



Rýchly

Umožňuje rýchlejšie pranie.

Odporúča sa len pri slaboznečistenej bielizni.

Nie je možné zvoliť pre 95 °C.



FUNKCIE

Pláchanie s pridržaním (možnosť na tlačidlo „Odstredovanie“)

Zabraňuje automatickému odstredovaniu na konci programu. Bielizeň zostane vo vode z posledného pláchania a program nepokračuje.



Vhodné pre jemnú bielizeň, ktorá sa nesmie odstredovať alebo ktorá sa má odstredovať na nižšej rýchlosti. Nevhodné pre hodvábný textil. Na ukončenie funkcie „Pláchanie s pridržaním“ si vyberte jednu z nasledujúcich možností:

• vypustenie vody bez odstredovania:

otáčaním ovládača si vyberte rýchlosť odstredenia „0“ a potom stlačte „Štart/Pauza“: Voda sa vypustí a program skončí



• odstredenie bielizne:

prednastavená rýchlosť odstredenia bliká – spustíte cyklus odstredenia stlačením tlačidla „Štart/Pauza“.



Alebo si vyberte inú rýchlosť odstredenia otáčaním ovládača, svoju voľbu potvrdíte stlačením ovládača a potom stlačte „Štart/Pauza“.

Odložený štart

Posúva čas začiatku programu na neskôr.

Pri tejto funkcii nepoužívajte tekuté pracie prostriedky.

• Nastavte program, teplotu a možnosti.



• Stlačte tlačidlo „Odloženie štartu“ – na displeji začne blikáť symbol odloženia štartu.

• Otáčajte ovládač pre výber odloženia štartu o maximálne 23 hodín. Čas odloženia štartu sa zobrazuje na displeji. Nastavenie potvrdíte stlačením ovládača.

• Stlačte tlačidlo „Štart/Pauza“ – spustí sa odpočítavanie odloženia štartu. Na displeji bude blikáť dvojbodka. Dvierka sa uzamknú.

• Ak ste si zvolili funkciu „Pomocník dávkovania“: Po stlačení tlačidla „Štart/Pauza“, práčka vypočíta odporúčané množstvo pracieho prostriedku. Pridajte prací prostriedok podľa údajov na displeji (pozrite časť „Pomocník dávkovania“). Stlačte opäť tlačidlo „Štart/Pauza“ a spustí sa odpočítavanie doby odloženia štartu.

• Po uplynutí času odloženia sa práčka automaticky spustí. Na displeji sa zobrazí zostávajúci čas trvania programu.

Zrušenie funkcie „Odloženie štartu“:

• Funkciu „Odloženie štartu“ zrušíte stlačením tlačidla „Štart/Pauza“.

Blokovanie tlačidiel

Funkcia umožní uzamknúť tlačidlá a ovládač na ovládacom paneli na ochranu pred neželaným ovládaním.

3 sec

Uzamknutie tlačidiel:

- Práčka musí byť zapnutá.
- Stlačte a podržte tlačidlo možnosti, kým sa na displeji nerozsvieti symbol kľúča. Ovládač a tlačidlá sú teraz uzamknuté. Funguje len tlačidlo „Zapnutie/Vypnutie“.



Ak vypnete a zapnete práčku, funkcia „Uzamknutie tlačidiel“ ostáva aktívna, až kým ju neodblokuje.

Pre odomknutie tlačidiel stlačte a podržte tlačidlo možnosti, kým z displeja nezmizne symbol kľúča.



3 sec

UKAZOVATELE

Dvere sa dajú otvoriť.



Chyba: Zatvorený vodovodný ventil. Do práčky sa neprívádza dostatočné množstvo vody.



Chyba: Vodný filter upchatý. Voda neodteká; vodný filter môže byť zanesený



Chyba: Volajte servis. Pozrite si časť „Odstraňovanie problémov“ v Návoде na používanie a údržbu spotrebiča.



V prípade akejkoľvek poruchy, pozrite si časť „Odstraňovanie problémov“ v Návoде na používanie a údržbu spotrebiča.

ÚDRŽBA A ČISTENIE A ODSTRANOVANIE PROBLÉMOV

Postupy údržby, čistenia a odstraňovania problémov nájdete v dokumente

Návod na používanie a údržbu spotrebiča.

Literatúru k spotrebiču môžete získať aj nasledovne:

- Stiahnite si ho z webovej stránky Whirlpoolu <http://docs.whirlpool.eu>



KONTAKTOVANIE POPREDAJNÝCH SLUŽIEB

Pri kontaktovaní pracovníkov popredajného servisu uveďte obe čísla uvedené na servisnom štítku umiestnenom z vnútornej strany dvierok.

<http://www.whirlpool.eu>

Telefónne číslo nájdete v záručnej knižke.

AK PRÁČKA VYZERÁ AKO POŠKODENÁ, KONTAKTUJTE MAJITEĽA ALEBO V PRÍPADE POTREBY POPREDAJNÝ SERVIS.



400011210423

Whirlpool® je registrovaná obchodná značka Whirlpool, USA



NAVODILA ZA VSAKO- AWG 1112 /PRO – AWG 1112 S/PRO DNEVNO UPORABO

Navodila za uporabo, prevedena iz angleščine



HVALA, DA STE KUPILI IZDELEK ZNAMKE WHIRLPOOL.

Aparat registrirajte na spletni strani www.whirlpool.eu/register, da vam bomo lahko nudili vsestranski servis in podporo

Pred uporabo aparata pozorno preberite navodila za varovanje zdravja in varnost.



Pred uporabo aparata morate obvezno odstraniti transportna varovala.

Za podrobnejše napotke o tem, kako to storite, glejte *Navodila za namestitev*.

OPIS IZDELKA

APARAT

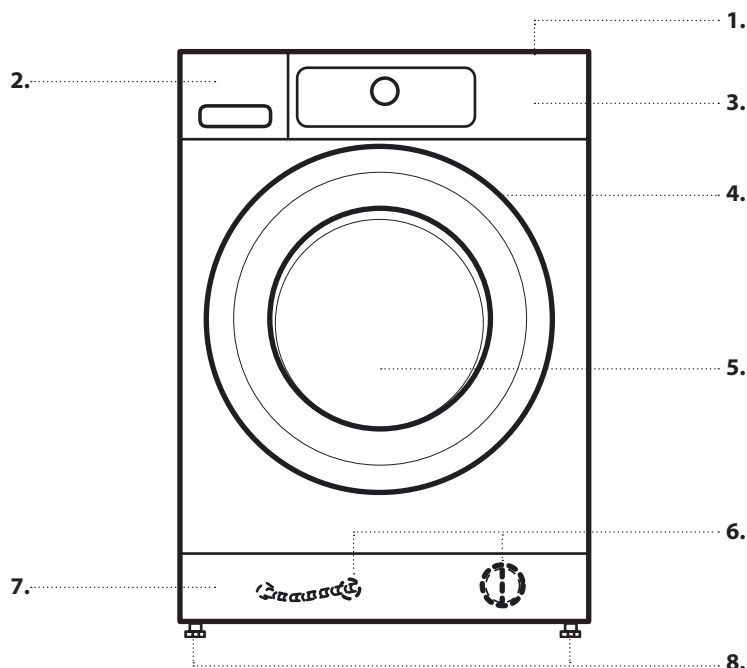

1. Delovna površina
2. Posoda za pralno sredstvo
3. Upravljalna plošča
4. Ročaj vrat
5. Vrata
6. Vodni filter/odtočna cev v sili (če je na voljo) – za podnožjem -
7. Podnožje (odstranljivo)
8. Prilagodljive noge (4)

UPRAVLJALNA PLOŠČA

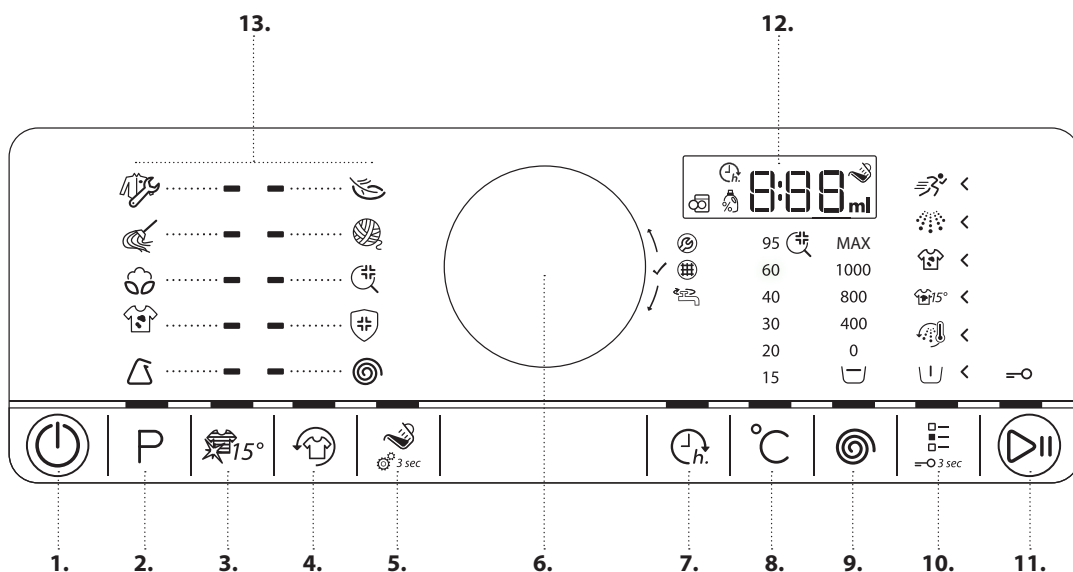

1. Tipka za vklop/izklop (če jo držite pritisnjeno, ima funkcijo ponastavitve/izčrpavanja)
2. Programska tipka
3. Tipka Colours 15°
4. Osveževanje
5. Tipka za pomoč pri doziranju
6. Vrtljivi gumb (za izbiro ga zavrtite, za potrditev pa pritisnite)
7. Tipka za zamik vklopa
8. Tipka za temperaturo
9. Tipka za nastavev števila vrtljajev ožemanja
10. Tipka za možnosti (če jo pritisnete in držite, ima funkcijo otroškega varovala)
11. Tipka za zagon/premor
12. Zaslona
13. Programi

POSODA ZA PRALNO SREDSTVO

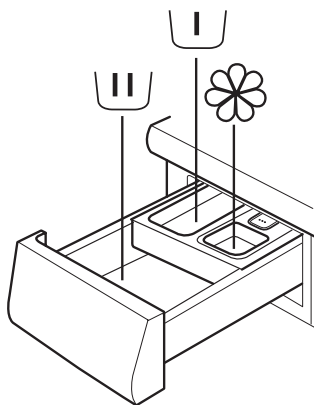

1. Prekat za glavno pranje

- Pralno sredstvo za glavno pranje
- Odstranjevalec madežev
- Mehčalec vode



2. Prekat za predpranje

- Pralno sredstvo za predpranje.



3. Prekat za mehčalec

- Mehčalec tkanin
- Tekoči škrob



Mehčalec ali tekoči škrob nalijte le do oznake "maks".

4. Gumb za praznjenje

(Pritisnite, da izpraznite posodo za pralno sredstvo in jo očistite).



PRIPOROČENA PRALNA SREDSTVA ZA RAZLIČNE VRSTE PERILA

Belo odporno perilo	(mrzlo-95 °C)	Močna pralna sredstva
Belo občutljivo perilo	(mrzlo-40 °C)	Blaga pralna sredstva, ki vsebujejo belila in/ali optična belila
Svetle/pastelne barve	(mrzlo-60 °C)	Pralna sredstva, ki vsebujejo belila in/ali optična belila
Žive barve	(mrzlo-60 °C)	Pralna sredstva za pisano perilo, ki ne vsebujejo belila/optičnega belila
Črna/temne barve	(mrzlo-60 °C)	Posebna pralna sredstva za črno/temno perilo

PRVA UPORABA

Za informacije o tem, kako izberete in potrdite program, glejte poglavje DNEVNA UPORABA.

PRVI CIKEL

Ko pralni stroj vključite v vtičnico, se samodejno vklopi. Odstranjevanje proizvodnih ostankov:

- Izberite program "Bombaž" pri temperaturi 95 °C.

- Dodajte majhno količino močnega pralnega sredstva v prekat za glavno pranje, ki je v posodi za pralno sredstvo. Uporabite največ 1/3 količine, ki jo proizvajalec priporoča za rahlo umazano perilo



- Program zaženite **brez perila**.

DNEVNA UPORABA

Za podrobnejše informacije o funkcijah glejte Navodila za uporabo in vzdrževanje/za informacije o pridobitvi Navodil za uporabo in vzdrževanje glejte zadnjo stran

1. NALAGANJE PERILA

- Perilo pripravite, kot je navedeno v poglavju "NAMIGI IN NASVETI". Prepričajte se, da so žepi prazni, zadrge zapete in trakovi zvezani.



- Odprite vrata in naložite perilo v sušilni stroj. Upoštevajte največje količine perila, ki so navedene v programski tabeli.

2. ZAPIRANJE VRAT

- Poskrbite, da se med steklo vrat in gumijasto tesnilo ne ujame noben kos perila.
- Zaprite vrata tako, da se slišno zaskočijo.



3. ODPIRANJE VODOVODNE PIPE



4. VKLOP POMIVALNEGA STROJA

- Tipko "Vklop/izklop" držite pritisnjeno, dokler programska tipka ne zasveti. Na upravljalni plošči se pojavi prikaz in zasliši se zvočni signal. Pralni stroj je pripravljen za uporabo.



5. NASTAVITEV ŽELENEGA PROGRAMA

VODEN NAČIN — lučka tipke vas bo vodila skozi nastavev programa v naslednjem zaporedju: izbira programa/temperature/števila vrtljajev ožemanja/možnosti. Kakor hitro s pritiskom na vrtljivi gumb potrdite izbiro, se lučka tipke pomakne na naslednji korak.

• Izbira programa:

Prepričajte se, da lučka programske tipke zasveti.

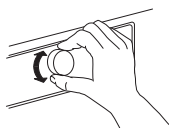

Zavrtite vrtljivi gumb, da izberete želeni program. Indikator poleg izbranega programa zasveti.

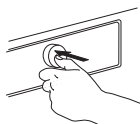

Potrdite želeni program tako, da pritisnete na vrtljivi gumb.

• Sprememba temperature (po potrebi)

Če želite spremeniti temperaturo, ki je prikazana na zaslonu, se prepričajte, da tipka za temperaturo sveti. Zavrtite vrtljivi gumb, da izberete želeno temperaturo, nato ga pritisnite, da izbiro potrdite.



• Sprememba števila vrtljajev ožemanja (po potrebi)

Če želite spremeniti število vrtljajev ožemanja, ki je prikazano na zaslonu, se prepričajte, da tipka za število vrtljajev sveti. Zavrtite vrtljivi gumb, da izberete želeno število vrtljajev ožemanja ali prekinitvev izpiranja, nato pritisnite na vrtljivi gumb, da izbiro potrdite.



Za več informacij si oglejte poglavje MOŽNOSTI, FUNKCIJE IN INDIKATORJI.

• Izbira možnosti (po potrebi)

Če želite izbrati dodatne možnosti, se prepričajte, da lučka tipke za možnosti sveti. Možnosti, ki jih je mogoče izbrati z vašim programom, označujejo svetleče puščice <. Zavrtite vrtljivi gumb, da izberete želeno možnost. Simbol izbrane možnosti utripa. Pritisnite vrtljivi gumb, da potrdite izbiro. Nekatere možnosti/funkcije je mogoče izbrati neposredno s pritiskom na gumb:



Za več informacij si oglejte poglavje MOŽNOSTI, FUNKCIJE IN INDIKATORJI.

SAMOSTOJNI NAČIN

Po vklopu pralnega stroja vam ni treba slediti VODENEMU NAČINU. Zaporedje, v katerem želite nastaviti program, je prepuščeno vam. Da izvedete nastavev, najprej pritisnite ustrezno tipko, nato zavrtite vrtljivi gumb in ga na koncu pritisnite, da tako potrdite izbiro. Razpon temperature, število vrtljajev ožemanja in možnosti so odvisni od izbranega programa. Zato priporočamo, da najprej izberete program.

6. DODAJANJE PRALNEGA SREDSTVA

- Če **ne** uporabljate funkcije pomoči pri doziranju, izvlcite posodo za pralno sredstvo in dodajte pralno sredstvo (ter dodatke/mehčalec); upoštevajte priporočila za doziranje na embalaži pralnega sredstva. Če ste izbrali PREDPRANJE ali ZAMIK VKLOPA, upoštevajte navodila v poglavju MOŽNOSTI, FUNKCIJE IN INDIKATORJI. Nato previdno zaprite posodo za pralno sredstvo.
- Če uporabljate **funkcijo pomoč pri doziranju, pralno sredstvo dodajte**, ko ste že zagnali program. Za več informacij si oglejte poglavje MOŽNOSTI, FUNKCIJE IN INDIKATORJI.
- Ko ste dodali pralno sredstvo/dodatke, ne odpirajte posode za pralno sredstvo, da tako preprečite izlivanje.



7. ZAGON PROGRAMA

- Tipko "Zagon/premor" držite pritisnjeno, dokler tipka ne začne svetiti; program se zažene.
- Če ste izbrali "**pomoč pri doziranju**", se na pralnem stroju po začetku programa prikaže priporočena količina pralnega sredstva za količino perila, ki ga perete. Upoštevajte navodila v poglavju MOŽNOSTI, FUNKCIJE IN INDIKATORJI/Pomoč pri doziranju.



8. SPREMEMBA NASTAVITEV PROGRAMA, KI JE V TEKU (PO POTREBI)

Nastavitve lahko spremenite tudi, ko program že teče. Spremembe bodo sprejete, če določena stopnja programa še ni zaključena.

- Pritisnite ustrezno tipko (na primer tipko "**število vrtljajev ožemanja**", da spremenite število vrtljajev ožemanja). Izbrana vrednost bo nekaj sekund utripala.
- Medtem ko utripa, lahko z vrtenjem vrtljivega gumba spremenite nastavev. Če vrednost preneha utripati, preden ste spremenili nastavev, ponovno pritisnite tipko.
- Pritisnite vrtljivi gumb, da potrdite novo nastavev. Če je ne potrdite, bo nova nastavev potrjena samodejno: Vrednost preneha utripati.



Program se samodejno nadaljuje.

Če želite spremeniti nastavitve programa v teku, lahko prav tako:

- Pritisnete tipko "Zagon/premor", da zaustavite program, ki je v teku.
- Po želji spremenite nastavitve.
- Ponovno pritisnite tipko "Zagon/premor", da ponovno zaženete program.

9. ZAUSTAVITEV PROGRAMA V TEKU IN ODPIRANJE VRAT (PO POTREBI)

- Tipko "Zagon/premor" držite pritisnjeno, da zaustavite program v teku.
- Če nivo vode in/ali temperatura vode ni/nista previsoka, indikator za odpiranje vrat zasveti. Odpiranje vrat je dovoljeno, npr. za dodajanje/odvzemanje perila.
- Pritisnite tipko "Zagon/premor", da ponovno zaženete program.



10. PONASTAVITEV PROGRAMA V TEKU (PO POTREBI)

- Tipko "Vklop/izklop" držite pritisnjeno, dokler se na zaslonu ne pojavi "rES".



Voda odteče iz stroja, program se zaključí in vrata se odklenejo.

11. IZKLOP PRALNEGA STROJA PO KONČANEM PROGRAMU

- Na zaslonu se prikaže "Konec" in indikator za odpiranje vrat zasveti – iz pralnega stroja lahko vzamete perilo.



- Pritisnite tipko "Vklop/izklop", da izključite pralni stroj. Pralni stroj se približno 15 minut po končanem programu samodejno izključi, da tako varčuje z energijo.
- Vrata pustite priprta, da se notranjost aparata lahko posuši.



NAMIGI IN NASVETI

PERILO RAZVRSTITE GLEDE NA

- Vrsto tkanine/oznako za nego (bombaž, mešana vlakna, sintetika, volna, perilo za ročno pranje)
- Barvo (ločite pisana in bela oblačila, nova pisana oblačila operite posebej)
- Občutljivo perilo (majhne kose (najlonske nogavice) in oblačila, na katerih so zaponke (nedrčki), perite v vrečki za pranje ali v prevleki za vzglavnik z zadrگو).

IZPRAZNITE VSE ŽEPE

- Predmeti, kot so kovanci in vžigalniki, lahko poškodujejo perilo in boben.

OZNAKE ZA NEGO

Temperatura, ki je navedena v kadi, prikazuje najvišjo možno temperaturo za pranje danega kosa perila.



Običajno strojno pranje



Blago strojno pranje



Zelo blago strojno pranje



Ročno pranje



Pranje prepovedano

REDNO ČISTITE VODNI FILTER

- S tem preprečite, da bi se zamašil, kar bi pomenilo, da ne izčrpava več odtočne vode. Glejte poglavje VZDRŽEVANJE IN SERVIS/"Čiščenje vodnega filtra" v Navodilih za uporabo in vzdrževanje.

VARČEVANJE IN OKOLJE

- Če upoštevate priporočene količine perila, ki so navedene v programski tabeli, boste kar najbolje izkoristili energijo, vodo, pralno sredstvo in čas.
- Ne dodajajte več pralnega sredstva, kot je navedeno v navodilih proizvajalca pralnega sredstva. Uporabite funkcijo pomoč pri doziranju.
- Varčujte z energijo tako, da uporabite program pranja pri 60 °C namesto pri 95 °C oziroma program pri 40 °C namesto pri 60 °C.
- Izberite visoko število vrtljajev ožemanja, da pred uporabo sušilnega stroja zmanjšate količino vode v opranem perilu. Tako boste privarčevali energijo.

PROGRAMSKA TABELA

Program	Oznake za nego	Temperatura	Maks. kol. pol. (kg)	Izbira s pomočjo tipke za možnosti						Neposredna izbira				Ožemanje		Pralno sredstvo in dodatki			
				Predpranje	Ob. z vročo vodo	Madeži 15	Zelo umazano perilo	Močno izpiranje	Hitri	Colours 15	Osveževanje	Pomoč pri doziranju	Zamik vklopa	Maks. število vrtljajev ožemanja (v/m)	Prekinitvev izpiranja	Predpranje	Glavno pranje	Mehčalec	
		°C																	
DELOVNA OBLAČILA		Mrzlo/ 95 °C	maks.	✓	✓	✓	✓	✓	✓	✓	✓	✓	✓	✓	maks.	✓	○	●	○
KRPE IN BRISAČE		Mrzlo/ 60 °C	6,0	✓	✓	✓	-	✓	✓	✓	✓	✓	✓	✓	maks.	✓	○	●	○
BOMBAŽ		Mrzlo/ 60 °C	maks.	✓	✓	✓	✓	✓	✓	✓	✓	✓	✓	✓	maks.	✓	○	●	○
HITRO ODS. MADEŽEV		40 °C	5,5	✓	-	-	-	-	-	-	✓	✓	✓	maks.	✓	○	●	○	
SINTETIKA		Mrzlo/ 60 °C	4,0	✓	-	✓	✓	✓	✓	✓	✓	✓	✓	maks.	✓	○	●	○	
OBČUT. PERILO		Mrzlo/ 40 °C	3,0	✓	-	-	-	-	✓	✓	✓	✓	✓	1000	✓	○	●	○	
VOLNA		Mrzlo/ 40 °C	2,0	-	-	-	-	-	✓	✓	✓	✓	✓	1000	✓	-	●	○	
HIGIENA		95 °C	maks.	✓	-	-	-	-	-	-	✓	✓	✓	maks.	✓	○	●	○	
PROTI ALERGIJAM		60 °C	6,0	✓	-	-	-	-	-	-	✓	✓	✓	maks.	✓	○	○	○	
OŽEMANJE		-	maks.	-	-	-	-	✓	-	-	✓	-	✓	maks.	-	-	-	-	

✓ Možna izbira/po želji

- Izbira ni možna/potrebna

● Doziranje je potrebno

○ Doziranje po želji

PROGRAMI

Upoštevajte priporočila na oznakah za nego vašega perila. Ne izklaplajte možnosti, ki niso nastavljene, tako da se boste prepričali, da bo program delal z optimalnimi nastavitvami.

DELOVNA OBLAČILA

Umazana delovna oblačila iz trpežnega bombaža ali sintetičnih mešanic. Možnosti "predpranje" in "močno izpiranje" sta na voljo v tem programu - zato je to optimizirana nastavev za najboljši rezultat pranja. Za izjemno suha oblačila priporočamo, da jih pred pranjem v pralnem stroju dobro pretrese. Če želite lahko uporabite odstranjevalec madežev na osnovi kisika.



OBČUT. PERILO

Občutljivo perilo, narejeno iz občutljivih materialov, ki zahtevajo nežno pranje.



VOLNA / ROČNO PRANJE

Oblačila iz volne, ki so označena z oznako za volno in jih je mogoče prati v pralnem stroju, ter svilena oblačila (upoštevajte priporočila na oznakah za nego), platno, volna in viskoza, ki so označeni z oznako za ročno pranje.



KRPE IN BRISAČE

Običajno do močno umazane krpe, gobice in brisače za čiščenje ali podobno perilo iz trpežnega bombaža. Program intenzivnega pranja z vključenim predpranjem; v primeru močne umazanije dodajte detergent tudi v prekat za predpranje.



HIGIENA

Program je zasnovan posebej za zagotavljanje maksimalnih higienskih rezultatov pranja, hkrati pa ščiti vaše perilo in poskrbi, da je popolnoma čisto.



BOMBAŽ (antibakterijsko)

Običajno do zelo umazano odporno bombažno perilo in platno.



PROTI ALERGIJAM

Program uporabite za odstranjevanje glavnih alergenov, kot so cvetni prah, pršice ter mačje in pasje dlake.



HITRO ODS. MADEŽEV

Program je idealen za čiščenje najtrdozratnejših madežev v eni uri. Med pranjem skrbi za vaša oblačila, zato je kot nalašč za mešana vlakna in pisano perilo.



OŽEMANJE

Poseben program za intenzivno ožemanje. Primeren za odporno perilo.



SINTETIKA

Običajno umazano perilo, narejeno iz umetnih vlaken ali mešanice bombaža.



INFORMACIJE O PORABI

Informacije so lahko zaradi spreminjajočih temperatur dovodne vode, vodnega tlaka itd. drugačne za dnevno uporabo.

PROGRAM	TEMPERATURA (°C)	OBREMENITEV (KG)	VODA (L)	ENERGIJA (KWH)	PRIBLIŽNO TRAJANJE PROGRAMA (URE:MIN)		PRIBLIŽNA VSEBNOST PREOSTANKA VLAGE (%)
					S HITRIM PROGRAMOM	BREZ HITREGA PROGRAMA	
DELOVNA OBLAČILA	60	11,0 (maks)	110	1,70	02:25	01:55	53
KRPE IN BRISAČE	60	6,0	90	1,50	01:50	01:35	53
HITRO ODS. MADEŽEV	40	5,5	27	0,17	01:00	--	59
HIGIENA	95	11,0 (maks)	126	3,50	03:15	--	59
PROTI ALERGIJAM	60	6,0	183	1,61	03:40	--	59
BOMBAŽ	60	11,0 (maks)	126	2,00	02:55	01:55	59
BOMBAŽ	40	11,0 (maks)	100	1,70	03:50	02:10	59
SINTETIKA	40	4,0	60	0,80	02:40	01:20	39

Vrednosti, ki so bile izmerjene v običajnih pogojih v skladu z IEC/EN 60456. Vrednosti za vodo, energijo in preostalo vsebnost vlage se nanašajo na privzete nastavitve programov, brez dodatnih možnosti.

maks = maksimalna količina perila

Ko je aparat izključen, znaša poraba elektrike 0,25 W, ko je aparat vključen, pa 0,25 W.

* Trajanje bo prikazano, ko bo aparat zaznal količino perila

MOŽNOSTI, FUNKCIJE IN INDIKATORJI

MOŽNOSTI, ki jih lahko neposredno izberete s pritiskom na ustrezno tipko

Colours 15

Program pomaga ohraniti barve vaši oblačil, saj za pranje uporablja hladno vodo (15 °C). Privarčuje energijo, ki bi jo sicer porabil pri segrevanju vode, in zagotavlja dober rezultat pranja.

Primeren za rahlo umazano pisano perilo brez madežev. Ni možno izbrati za 95 °C.



Osveževanje

Ohranja vaše perilo sveže, če ga po končanem programu ne morete takoj vzeti iz stroja.

Pralni stroj bo po končanem programu na vsake toliko časa nežno premešal perilo. To se nadaljuje še približno 6 ur po končanem pranju. Program lahko kadar koli zaustavite s pritiskom na katero koli tipko; vrata se odklenejo in perilo lahko vzamete iz stroja.



Pomoč pri doziranju

Program vam pomaga odmeriti pravo količino pralnega sredstva za perilo. Pred uporabo te možnosti:

Koncentracije pralnih sredstev, ki so vam na voljo na trgu, se precej razlikujejo. Zato nastavite pralni stroj na količine doziranja za pralna sredstva, ki jih uporabljate.

Preverite, ali nastavljena stopnja trdote vode (mehka) na vašem pralnem stroju ustreza stopnji trdote vode, ki jo uporabljate za pranje. Po potrebi jo prilagodite (glejte "Prva uporaba pomoči pri doziranju" v "Navodilih za uporabo in vzdrževanje").



1) Izbira pomoči pri doziranju:

Ko ste izbrali program in možnosti, pritisnite na tipko "Pomoč pri doziranju"; na zaslonu zasveti simbol za pomoč pri doziranju.

2) Zagon programa:

Program zaženite s pritiskom na tipko "Zagon/premor". – Boben se zavrti, da tako zazna količino perila; nato se na zaslonu prikaže priporočena količina pralnega sredstva v ml.



3) Dodajanje pralnega sredstva

Izvalcite posodo za pralno sredstvo in v prekat za glavno pranje posode za pralno sredstvo dodajte toliko pralnega sredstva, kot je prikazano na zaslonu.

Če ste izbrali možnost "Predpranje" in želite dodati pralno sredstvo tudi za predpranje, v prekat za predpranje nalijte še polovico prikazane količine pralnega sredstva kot dodatek celotni količini, ki ste jo že dodali v prekat za glavno pranje.

Pralno sredstvo lahko namesto v posodo za pralno sredstvo dodate tudi neposredno v boben, pri čemer morate uporabiti posodico za pralno sredstvo.

Za programe s predpranjem: Pralno sredstvo za predpranje lahko dodate v boben, detergent za glavno pranje pa morate dodati v prekat za glavno pranje posode za pralno sredstvo. V tem primeru za glavno pranje uporabite pralno sredstvo v prahu. S tem poskrbite, da to ostane v posodi za pralno sredstvo do začetka glavne faze pranja. Ko ste dodali pralno sredstvo, zaprite posodo za pralno sredstvo (ali vrata).



4) Tipko "Zagon/premor" držite pritisnjeno, da ponovno zaženete program.

MOŽNOSTI, ki jih lahko izberete s pomočjo tipke



Predpranje

Očisti zelo umazano perilo, in sicer tako, da poleg izbranega programa pranja izvede tudi predpranje.

Za zelo umazano perilo, ki npr. vsebuje pesek ali zrnatu umazanijo.

Program podaljša za približno 20 minut.

Pralno sredstvo dodajte v prekat za predpranje posode za pralno sredstvo in/ali neposredno v boben. Za glavno pranje uporabite pralno sredstvo v prahu. S tem poskrbite, da pralno sredstvo ostane v posodi za pralno sredstvo do začetka glavne faze pranja.

Ta možnost je vnaprej izbrana za programe "delovna oblačila" in "krpe in brisače". Za optimizacijo pralnega rezultata priporočamo, da za te programe ne izberete "Predpranja".



Ob. z vročo vodo

Program se konča z izpiranjem z vročo vodo, kar zrahlja vlakna perila. Ko oblačila po končanem programu vzamete iz stroja, bodo ta na otip prijetno topla.



Madeži 15°

Pomaga odstraniti vse vrste madežev, razen maščobe/olja.

Program se začne z izpiranjem z mrzlo vodo. Program podaljša za približno 10 minut.

Za trdovratne madeže priporočamo predhodno obravnavo. Ni možno izbrati za 95 °C.



Zelo umazano perilo

Pomaga očistiti zelo umazano perilo z madeži tako, da optimizira učinkovitost dodatkov za odstranjevanje madežev.

V prekat za glavno pranje skupaj s pralnim sredstvom (samo prašek) dodajte ustrezno količino dodatka za odstranjevanje madežev (prašek). Program lahko podaljša do približno 15 minut. Primeren za uporabo z belili in odstranjevalci madežev, ki so zasnovani na kisiku. **Ne uporabljajte belil s klorom ali preboratom.**



Močno izpiranje

Podaljša fazo izpiranja in tako pomaga odstraniti ostanke pralnih sredstev iz perila.

Še posebej je primeren za pranje oblačil za dojenčke, za ljudi, ki imajo alergije, in za območja z mehko vodo.



Hitri program

Omogoča hitrejšo pranje.

Priporočljivo le za rahlo umazano perilo.

Ni možno izbrati za 95 °C.



FUNKCIJE

Prekinitev izpiranja (možnost na tipki za število vrtljajev ožemanja)

Prepreči samodejno ožemanje perila na koncu programa. Perilo ostane v vodi zadnjega izpiranja, program pa se ne nadaljuje.

Funkcija je kot nalašč za občutljivo perilo, ki ni primerno za ožemanje oz. ki ga je treba ožemati pri nižjih vrtljajih. Funkcija ni primerna za svilo. Če želite prekiniti funkcijo "Prekinitev izpiranja", lahko izberete:

- **izčrpavanje vode brez ožemanja:**

zavrtite vrtljivi gumb, da izberete hitrost ožemanja "0" in nato pritisnete tipko "Zagon/premor": voda bo odtekla iz pralnega stroja, program pa se bo zaključil

- **ožemanje perila:**

privzeta hitrost ožemanja utripa – s pritiskom na tipko "Zagon/premor" zaženite cikel ožemanja.

Lahko pa izberete drugo hitrost ožemanja tako, da zavrtite vrtljivi gumb, ga pritisnete, da izberete nastavev, in nato pritisnete na tipko "Zagon/premor".

Zamik vklopa

Zamik vklopa začetek programa prestavi na poznejši čas. Pri tej funkciji ne uporabljajte tekočih pralnih sredstev.

- Izberite program, temperaturo in možnosti.
- Pritisnite tipko "Zamik vklopa" – simbol za zamik vklopa utripa na zaslonu.
- Zavrtite vrtljivi gumb, da izberete zamik do 23 ur, ki se bo prikazal na zaslonu. Pritisnite na vrtljivi gumb, da potrdite izbiro.
- Pritisnite tipko "Zagon/premor" – odštevanje zamika se začne. Dvopičje na zaslonu utripa. Vrata se zaklenejo.
- Če ste izbrali pomoč pri doziranju: Ko pritisnete tipko "Zagon/premor", pralni stroj izračuna količino priporočenega pralnega sredstva. Pralno sredstvo dodajte, kot je prikazano na zaslonu (glejte "Pomoč pri doziranju"). Ponovno pritisnite tipko "Zagon/premor", da se izbran čas zakasnitve začne odštevati.
- Ko se čas zamaka izteče, se pralni stroj samodejno zažene. Na zaslonu je nato prikazano trajanje preostanka programa.

Preklic funkcije "zamik vklopa":

- Pritisnite tipko "Zagon/premor", da prekličete zamik vklopa.

Zaklep tipk

Če želite preprečiti neželeno upravljanje aparata, zaklenite tipke in vrtljivi gumb na upravljalni plošči.

Zaklep tipk:

- Pralni stroj mora biti vključen.
- Tipko za možnosti držite pritisnjeno, dokler na zaslonu ne zasveti simbol v obliki ključa. Tipke in vrtljivi gumb so zaklenjeni. Deluje le še tipka "Vklop/izklop".

Če pralni stroj izklopite in ga ponovno vklopite, bo otroško varovalo kljub temu ostalo aktivno, dokler ga ne izključite.

Če želite tipke odkleniti, tipko za možnosti ponovno držite pritisnjeno, dokler simbol v obliki ključa na zaslonu ne izgine.

3 sec



3 sec

INDIKATORJI

Vrata lahko odprete.



Napaka: Vodovodna pipa je zaprta. Ne zadosten dotok vode do pralnega stroja oz. dotoka sploh ni.



Napaka: zamašen vodni filter. Voda ne more odtekat; vodni filter je lahko zamašen



Napaka: Pokličite servis. Glejte navodila za odpravljanje napak v Navodilih za uporabo in vzdrževanje.



Kadar se pojavi katera koli napaka, glejte poglavje "Odpravljanje napak" v "Navodilih za uporabo in vzdrževanje".

VZDRŽEVANJE, ČIŠČENJE IN ODPRAVLJANJE NAPAK

Za vzdrževanje, čiščenje in odpravljanje napak, glejte **Navodila za uporabo in vzdrževanje**.

Dokumentacijo izdelka lahko najdete tudi:

- na spletni strani podjetja Whirlpool <http://docs.whirlpool.eu>



KADAR SE OBRNETE NA SERVISNO SLUŽBO ...

Ko stopite v stik s servisno službo, navedite obe številki, ki sta napisani na nalepki na notranji strani vrat.

<http://www.whirlpool.eu>

Telefonsko številko najdete v garancijski knjižici.

ČE JE PRALNI STROJ POŠKODOVAN, STOPITE V STIK Z LASTNIKOM OZ. PO POTREBI NAŠO SERVISNO SLUŽBO.



400011210423

Whirlpool® je registrirana znamka podjetja Whirlpool, ZDA

